

# Ford

S-MAX



Go Further

**Kvalita znamená  
udělat to správně,  
i když se nikdo nedívá.**

*Henry Ford*



Ford S-MAX ST-Line s metalickým lakem karoserie modrá Metallic a 19" koly z lehkých slitin D2VBU.



Naskenujte si QR kód a získáte přístup k dalšímu obsahu.

## OBSAH

Úvod .....	4	Bezpečnost a zabezpečení .....	38
Systém SYNC3 .....	6	Mechanická výbava .....	40
Pokrokové technologie .....	8	Sady výbavy na přání .....	40
S-MAX Vignale .....	10	Hmotnosti a zatížení .....	41
Výbavové stupně modelu S-MAX .....	12	Spotřeba, výkon a emise .....	43
Titanium .....	14	Rozměry .....	44
ST-Line .....	16	Barvy a čalounění .....	45
Vignale .....	18	Servisní služby a záruky .....	46
Pokročilé technologie Ford .....	20	Další kroky .....	48
Laky karoserie .....	22	Záruky a plány údržby společnosti Ford .....	49
Čalounění .....	23		
Kola a pneumatiky .....	24		
Prvky vnější výbavy .....	26		
Příslušenství .....	27		
Prvky vnější výbavy .....	29		
Prvky vnitřní výbavy .....	31		
Audiosady .....	34		
Inteligentní technologie Ford .....	36		



360°



Užívejte si prostor  
a života.

Ford S-MAX Titanium se speciálním metalickým lakem stříbrná Diffused a 19" koly z lehkých slitin D2VBT (vše výbava na přání).

# Bud'te nekompromisní.

Ford S-MAX je nekompromisní, bud'te i vy. Chcete-li skvěle vypadající sedmimístný vůz\* poskytující dostatečný prostor a vysoký komfort všem pasažérům, máte jasnou volbu. Ford S-MAX poskytuje prostor čemukoliv, kromě kompromisů. Usedněte za volant a užijte si vaši jízdu naplno.



\*Vůz pohodlně usadí sedm cestujících, pokud je vybaven 3. řadou sedadel (výbava na přání).

# Poslouchá vaše povely, reaguje na váš dotek.

## Systém SYNC 3

Systém SYNC 3 spolehlivě spolupracuje s vaším chytrým telefonem a přenechává vám kontrolu nad jeho funkcemi od textových zpráv a hovorů až po hudbu a satelitní navigaci – to vše skrz 8" dotykovou obrazovku nebo pomocí jednoduchých hlasových povelů.



## Vlastnosti systému SYNC 3

Ovládejte chytrý telefon, hudbu, aplikace a navigaci pomocí jednoduchých hlasových příkazů.

- Poslechněte si své textové zprávy, které vám systém přečte nahlas.
- Získejte přehledné pokyny v každé destinaci. (výbava na přání)
- Funkce Emergency Assist\* pomáhá cestujícím navazovat spojení s tísňovou linkou a poskytuje záchranným službám informace o poloze vozidla v příslušném jazyce.

## Poznámka:

Plné propojení jednotky systému SYNC 3 a chytrého telefonu je k dispozici pouze u verzí iPhone 5 / Android 5.0 (Lollipop) nebo vyšších. Některé funkce systému SYNC 3 vyžadují datové připojení, za které se platí poplatky za mobilní data. Nejnovější informace o dostupnosti aplikací Apple CarPlay a Android Auto na vašem trhu najdete na oficiálních webových stránkách aplikací Apple CarPlay a Android Auto. Dostupnost Android Auto může být omezena dle regionu a aplikace nemusí být dostupná v České republice. Funkce čtení textových zpráv je k dispozici pouze v kombinaci s kompatibilním mobilním telefonem

\*Funkce automatického nouzového volání Emergency Assist je pokročilou funkcí systému SYNC 3, která využívá mobilní telefon spárovaný pomocí technologie Bluetooth® ke kontaktování dispečinku záchranných složek poté, co se u havarovaného vozidla aktivuje airbag nebo odpojí palivové čerpadlo. Tuto funkci lze používat ve více než 40 evropských zemích.

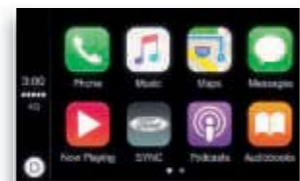

"Volat Petra"

"Přečíst zprávu"

"Potřebuji natankovat"

"Najít centrum města"

"Potřebuji zaparkovat"

"Mám hlad"



### Vysoce výkonná řada motorů

Všechny diesellové motory Fordu S-MAX zaujmou svým vylepšeným výkonem, odezvou a nízkou spotřebou paliva. V nabízené řadě motorů vyniká vysoce výkonný 2.0 EcoBlue Bi-Turbo s výkonem 240 k (177 kW) dostupný s automatickou převodovkou.



### Neoslňující LED světlomety

**Adaptivní LED světlomety** vám umožňují jízdu s dálkovými světly bez oslňování protijedoucích a vpředu jedoucích vozidel. Systém sleduje provoz před vaším vozem a nastavuje dálková světla k jejich ochraně před oslněním, zatímco osvětlují zbytek silnice pro lepší viditelnost. (standardní výbava pro Vignale, výbava na přání pro Titanium a ST-Line)



### Inteligentní pohon všech kol AWD

Systém **inteligentního pohonu všech kol** Fordu S-MAX neustále vyhodnocuje, kde je potřeba přidat výkon a automaticky dodává požadovaný točivý moment na jednotlivá kola. Zajišťuje tak maximální možnou přilnavost k vozovce bez ohledu na jízdní podmínky.

**Displej na přístrojovém panelu informuje řidiče o rozdělení výkonu mezi všemi čtyřmi koly.**



### Aktivní parkovací asistent

Jednoduše stiskněte tlačítko **Aktivní parkovací asistent** a snímače tohoto inovativního systému při projíždění ulic vyhledají vhodné místo pro zaparkování. Poté systém automaticky zaparkuje. Vy ovládáte pouze řadicí páku a pedály. Systém umí zaparkovat na podélných i příčných parkovacích místech. (výbava na přání)



### Panoramatická střecha

Užijte si jedinečný výhled na krajinu z pohodlí vozů Fordu S-MAX. Díky elektricky ovládané sluneční cloně panoramatické střechy můžete pustit do kabiny slunce. Reflexní vrstva a elektricky ovládaná sluneční clona v případě potřeby poskytnou stín i soukromí. (výbava na přání jako součást sady PANORAMA)

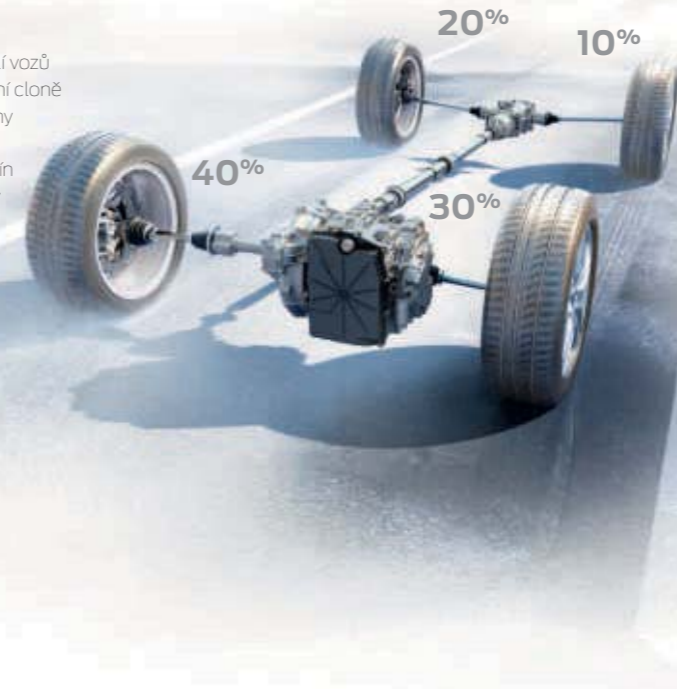

### Pre-Collision Assist s funkcí detekce chodců a cyklistů

Systém přední kamery ve spojení s radarem umožňuje využívat technologii **Pre-Collision Assist**, která dokáže identifikovat vozidla, cyklisty i chodce. Systém je navržen tak, aby sledoval dění na vozovce a upozornil vás na potenciální kolizi. Při detekci pravděpodobné kolize se na displeji palubního počítače promítá vizuální varování a zazní varovný signál. Pokud řidič na upozornění nezareaguje, systém sám aktivuje brzdovou soustavu, aby se pokusil kolizi zabránit nebo zmírnit její následky. (výbava na přání)





## Nová tvář značky Ford.

Ford Vignale vám dává pocit jedinečnosti. Samotné vozy upoutají svým řemeslným zpracováním a zaměřením na detail.

## Nová definice jemnosti.

Kombinací dokonalého řemeslného zpracování a využití exkluzivních materiálů vyzařuje Ford S-MAX Vignale kultivovaností. Měkká exkluzivní kůže pokrývá celou palubní desku včetně volantu, přístrojové desky, středové konzoly a loketní opěrky. Vyberte si z černé Ebony nebo béžové Cashmere.



Vyberte si tu  
správnou verzi.

Prémiový model  
**Titanium**



Sportovní model  
**ST-Line**



Luxusní model  
**Vignale**







## S-MAX Titanium

### Hlavní prvky vnější výbavy:

- 17" kola z lehkých slitin
- Chromovaná lišta kolem linie bočních oken
- Automatické stěrače a světlomety
- LED pásy s funkcí denního svícení
- Vyhřívané čelní sklo a trysky ostřikovačů
- Přední mlhová světla s přísviscím do zatáček
- Sklopná vnější zpětná zrcátka

### Hlavní prvky vnitřní výbavy:

- SYNC 3 s multifunkčním dotykovým displejem a hlasovým ovládáním v českém jazyce, Bluetooth® handsfree a ovládání na volantu, automatické nouzové volání Emergency Assist, CD stereorádio s 8" barevným dotykovým displejem
- Palubní počítač s 10,1" barevným displejem
- Premiové ambientní osvětlení interiéru LED diodami s možností volby

### barevného provedení

- Dvouzónová klimatizace
- Systém KeyFree Plus – bezdotykové ovládání pátých dveří, 5. dveře s elektrickým otevíráním a zavíráním, vstup do vozu bez použití klíče
- Startování bez použití klíče
- Středová konzola s fixní loketní opěrkou s úložnou schránkou a držáky na nápoje
- Sedadlo řidiče a spolujezdce s nastavením výšky a bederní opěrky
- Vyhřívané sedadlo řidiče a spolujezdce
- Tempomat s inteligentním asistentem rychlosti
- Funkce rozpoznávání dopravních značek omezujících rychlost
- LDW varování před neúmyslným opuštěním jízdního pruhu a LKA systém pro automatické navrácení do jízdního pruhu
- Parkovací asistent – senzory vpředu a vzadu

### Motory:

Zážehové motory:

1.5 EcoBoost 165 k (121 kW) manuální

Vznětové motory:

2.0 EcoBlue 150 k (110 kW) manuální

2.0 EcoBlue 190 k (140 kW) automatická

2.0 EcoBlue 190 k (140 kW) automatická AWD



Palubní počítač s 10,1" displejem

(Standardní výbava)



Chromovaná linie kolem horní mřížky chladiče

(Standardní výbava)



## S-MAX ST-Line

### Prvky vnější výbavy - navíc oproti verzi Titanium:

- 18" kola z lehkých slitin
- Spodní části nárazníků a boční nástavce prahů lakované v barvě karoserie a sportovně tvarované
- Sportovní horní a dolní mřížka chladiče se vzorem včelí plástve v černém vysokém lesku s chromovanou linií okolo
- Upravený design předních mlhových světel se vzorem včelí plástve
- Tmavě tónované okraje předních a zadních světlometů
- Zadní spoiler
- Sportovní odpružení

### Prvky vnitřní výbavy - navíc oproti verzi Titanium:

- Látkové čalounění v černé Ebony prošité červenou nití
- Prvky interiéru prošité červenou nití (sedadla, volant, manžeta řadicí páky manuální převodovky, výplně dveří, přední a zadní podlahové rohože)
- Hliníkové pedály
- Černý potah stropu

### Motory:

Zážehové motory:

1.5 EcoBoost 165 k (121 kW) manuální

Vznětové motory:

2.0 EcoBlue 190 k (140 kW) automatická AWD

2.0 EcoBlue Bi-Turbo 240 k (177 kW) automatická



ST-Line logo na bocích vozu

(Standardní výbava)

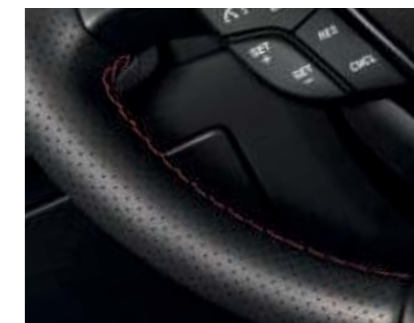

Kožený volant s červeným prošíváním

(Standardní výbava)



## S-MAX Vignale

### Prvky vnější výbavy - navíc oproti verzi Titanium

- Unikátní exteriérová sada Ford Vignale s chromovanými detaily
- Metalický / Mica lak karoserie
- Exkluzivní 18" kola z lehkých slitin
- Adaptivní LED světlomety s neoslňujícími dálkovými světly
- Zadní parkovací kamera
- Vnější zpětné zrcátko řidiče s nastavením paměti (společně s pamětí sedadla řidiče)
- Dvě chromované koncovky výfuku

### Prvky vnitřní výbavy - navíc oproti verzi Titanium

- Perforovaná kůže s exkluzivním šestiúhelníkovým designem Vignale
- Kožená palubní deska včetně přístrojového panelu a loketní opěrky
- Elektricky nastavitelné sedadlo řidiče a spolujezdce v 10 směrech navíc s pamětí polohy řidiče
- Akustická fólie čelního skla a skla předních dveří
- Aktivní snižování hlučnosti
- SONY CD stereorádio s 9 reproduktory

### Motory:

Vznětové motory:

- 2.0 EcoBlue 190 k (140 kW) automatická AWD
- 2.0 EcoBlue Bi-Turbo 240 k (177 kW) automatická



**Chromované logo Vignale**  
(Standardní výbava)



**Kožená přístrojová deska**  
(Standardní výbava)

# Ford S-MAX nabízí ještě více.



## Přední kamera s panoramatickým obrazem

Poskytuje 180° výhled z vozu na levou a pravou stranu. Přední kamera vám pomůže v křižovatkách a při vyjíždění z parkovacích míst, kde může být váš výhled omezen (výbava na přání jen pro Titanium a Vignale).



## Přední stěrače Aqua Blade ClearView

Speciálně vyvinuté stěrače Aqua Blade ClearView zajišťují rozmístění kapaliny po celé délce stěračů. Výsledkem je čistější čelní sklo a lepší viditelnost. Tato jedinečná technologie rovněž využívá méně ostřikovací kapaliny, tudíž ji nebudete muset doplňovat tak často.



## Aktivní snižování hlučnosti

Sofistikované odpružení a akustická skla již napomáhají tlumit vnější zvuky. Aktivní snižování hlučnosti však dále redukuje nechtěný hluk v interiéru vozu. Mikrofony detekují hluk na pozadí, který je následně eliminován díky reproduktorům audiosoustavy. (výbava na přání pro Titanium a ST-Line, standardní výbava pro Vignale)



## Bezdotykové ovládání zadních dveří

Otevírání a zavírání zadních dveří Fordu S-MAX je snadné, i když máte plné ruce. Stačí, když budete mít klíče u sebe a použijete v oblasti pod středem zadního nárazníku pohyb odpovídající kopnutí, a zadní výklopné dveře se otevřou nebo zavřou bez jediného dotyku. (výbava na přání pro Trend, standardní výbava pro Titanium, ST-Line a Vignale)



## Adaptivní LED světlomety s neoslňujícími dálkovými světly

Tento inteligentní systém světlometů zjišťuje měnící se jízdní podmínky a zlepšuje osvětlení vozovky výběrem vhodného přizpůsobení světelného kuželu. Adaptivní LED světlomety totiž sledují vozovku přesně podle toho, jak otáčíte volantem nebo jak rychle zrovna jedete. Světlomety mají jedinečný design s výraznými LED pásy denního svícení, které zároveň fungují jako odbočovací světla. (výbava na přání nebo jako součást sady, standardní pro Vignale)



## Adaptivní tempomat s funkcí Stop&Go

Adaptivní tempomat s funkcí Stop&Go\* vám zajistí bezpečnou vzdálenost od vozidla jedoucího před vámi, i v případě jeho zpomalení či úplného zastavení. Pokud se vůz před vámi do tří sekund opětovně rozjede, váš vůz se rozjede také. Při prodlevě delší než 3 sekundy je vyžadován povel řidiče. Tato funkce usnadňuje řízení při hustém provozu.

\*Funkce Stop & Go je dostupná pouze s automatickou převodovkou. Adaptivní tempomat je dostupný také s manuální převodovkou.

Zvolili jsme barvu stříbrná Diffused. Jakou si zvolíte vy?



**Modrá Blazer**  
Nemetalický lak karoserie



**Bílá Frozen**  
Speciální nemetalický lak karoserie\*



**Černá Shadow**  
Mica lak karoserie\*



**Modrá Metallic**  
Metalický lak karoserie\*



**Červená Ruby**  
Metalický lak karoserie\*



**Stříbrná Moondust**  
Metalický lak karoserie\*



**Zelená Guard**  
Speciální metalický lak karoserie\*



**Stříbrná Diffused**  
Speciální metalický lak karoserie\*



**Šedá Magnetic**  
Metalický lak karoserie\*



**Hnědá Nocciola†**  
Nedostupný na českém trhu



**Šedá Milano Grigio†**  
Unikátní metalický lak karoserie\*



**Bílá Platinum†**  
Unikátní metalický lak karoserie (4vrstvý)\*

\*Nemetalický lak bílá Frozen, Mica lak černá Shadow a metalické laky karoserie jsou dostupné jako výbava na přání, za příplatek.

†Unikátní laky pouze pro Vignale.

Na model Ford S-MAX se vztahuje záruka společnosti Ford proti proražení karoserie v délce 12 let od data první registrace. Podléhá stanoveným podmínkám.

**Poznámka:** Obrázky vozidel slouží pouze pro ilustraci barevných odstínů a nemusí přesně odpovídat konkrétní specifikaci. Barvy karoserie a čalounění reprodukovány v tomto katalogu se mohou lišit od skutečných barev, a to z důvodu omezení použitých tiskařských technologií.

Na míru.

Vy a vaše rodina budete cestovat stylově a luxusně ve voze Ford S-MAX. Materiály pohlcující hluk zajišťují ticho v interiéru, takže si pasažéři mohou dopřát harmonicky klidnou jízdu. Navíc je interiér doplněn čalouněním sedadel z vysoce kvalitních kůží a látek.



1. Látko Axis v černé Ebony (standard pro Titanium a ST-Line)
2. Kůže Salerno v černé Ebony (výbava na přání pro Titanium a ST-Line)
3. Kůže Salerno v béžové Ceramic (výbava na přání pro Titanium)
4. Perforovaná kůže Salerno v černé Ebony (výbava na přání pro Titanium)
5. Perforovaná kůže Salerno v béžové Ceramic (výbava na přání pro Titanium)
6. Kůže Salerno a premium velur Miko v černé Ebony (výbava na přání pro Titanium a ST-Line)
7. Červené prošití pro ST-Line
8. Červené prošití pro ST-Line
9. Červené prošití pro ST-Line
10. Perforovaná kůže Vignale v černé Ebony (standard pro Vignale)
11. Perforovaná kůže Vignale v béžové Cashmere (standard pro Vignale)





Nedostupná na českém trhu



17" kola z lehkých slitin s 10 paprsky D2YDN



17" kola z lehkých slitin s 20 paprsky D2YCE



17" kola z lehkých slitin s 20 paprsky D2YDP



18" kola z lehkých slitin s 5x2 paprsky D2ULR



Nedostupná na českém trhu



18" kola z lehkých slitin s 20 paprsky D2ULC



19" kola z lehkých slitin s 5x2 paprsky D2VBT



19" kola z lehkých slitin s 5x2 paprsky D2VBU



19" kola z lehkých slitin s 10 paprsky D2VL1



Kola

17" x 7.5 kola z lehkých slitin s 10 paprsky D2YDN a pneumatikami 235/55R 17

17" x 7.5 kola z lehkých slitin s 20 paprsky D2YDP a pneumatikami 235/55R 17

17" x 7.5 kola z lehkých slitin s 10x2 paprsky D2YCE a pneumatikami 235/55R 17

18" x 7.5 kola z lehkých slitin s 5x2 paprsky D2ULR a pneumatikami 235/50R 18 (dostupné také v sadě STYLE 18)

18" x 7.5 kola z lehkých slitin s 5x2 paprsky D2UDW v tmavém lakování se stříbrnou broušenou povrchovou úpravou, pneumatiky 235/50R 18 (dostupné také v sadě STYLE 18 ST)

18" x 7.5 kola z lehkých slitin s 10x2 paprsky D2ULC se stříbrným lakováním a pneumatikami 235/50R 18

19" x 8.0 kola z lehkých slitin s 5x2 paprsky D2VBT a pneumatikami 245/45R 19 (dostupné také v sadě STYLE 19)

19" x 8.0 kola z lehkých slitin s 5x2 paprsky D2VBU a pneumatikami 245/45R 19

19" x 8.0 kola z lehkých slitin s 10 paprsky D2VL1 s prémiovým lakováním Rock Metallic a pneumatikami 245/45R 19

17" celoroční pneumatiky 235/55 R17 (není dostupný větší rozměr, než je uvedeno)

**Sada na opravu pneumatik**

**Pojistné matice** litých kol

**Systém monitorování tlaku v pneumatikách (TPMS)**

● = Standardní výbava, ○ = Výbava na přání, za příplatek, □ = Součástí sady výbavy na přání, za příplatek.

Titanium  
ST-Line  
Vignale

Kola	Titanium	ST-Line	Vignale
17" x 7.5 kola z lehkých slitin s 10 paprsky D2YDN a pneumatikami 235/55R 17	○	-	-
17" x 7.5 kola z lehkých slitin s 20 paprsky D2YDP a pneumatikami 235/55R 17	●	-	-
17" x 7.5 kola z lehkých slitin s 10x2 paprsky D2YCE a pneumatikami 235/55R 17	○	-	-
18" x 7.5 kola z lehkých slitin s 5x2 paprsky D2ULR a pneumatikami 235/50R 18 (dostupné také v sadě STYLE 18)	○/□	-	-
18" x 7.5 kola z lehkých slitin s 5x2 paprsky D2UDW v tmavém lakování se stříbrnou broušenou povrchovou úpravou, pneumatiky 235/50R 18 (dostupné také v sadě STYLE 18 ST)	-	●	-
18" x 7.5 kola z lehkých slitin s 10x2 paprsky D2ULC se stříbrným lakováním a pneumatikami 235/50R 18	-	-	●
19" x 8.0 kola z lehkých slitin s 5x2 paprsky D2VBT a pneumatikami 245/45R 19 (dostupné také v sadě STYLE 19)	○	-	-
19" x 8.0 kola z lehkých slitin s 5x2 paprsky D2VBU a pneumatikami 245/45R 19	-	○	-
19" x 8.0 kola z lehkých slitin s 10 paprsky D2VL1 s prémiovým lakováním Rock Metallic a pneumatikami 245/45R 19	-	-	○
17" celoroční pneumatiky 235/55 R17 (není dostupný větší rozměr, než je uvedeno)	○	○	○
<b>Sada na opravu pneumatik</b>	●	●	●
<b>Pojistné matice</b> litých kol	○	○	○
<b>Systém monitorování tlaku v pneumatikách (TPMS)</b>	●	●	●

Obrázek vlevo: 19" kola z lehkých slitin s 5x2 paprsky D2VBT.

**Poznámka:** 18" a 19" kola jsou navržena tak, aby poskytla dynamický zážitek charakteristický pro sportovní jízdu a lepší jízdní vlastnosti (ve srovnání se 17" koly).

**Poznámka:** všechna hliníková kola jsou dostupná také jako příslušenství u autorizovaných partnerů Ford za příplatek.



## Prvky vnější výbavy

	Titanium	ST-Line	Vignale
<b>Exteriér</b>			
<b>Klíky dveří</b> v barvě karoserie (s chromovaným proužkem pro Vignale)	●	●	●
<b>Vnější zpětná zrcátka v barvě karoserie</b> – elektricky ovládaná a vyhřívaná, se zabudovanými ukazateli směru, osvětlení nástupního prostoru pod zrcátka, elektricky sklápěná při uzamčení vozu Navíc pro Vignale: – nastavení paměti řidiče (ve spojení s elektrickým nastavením sedadel)	●	●	●
<b>Vnější kryty zpětných zrcátek černě lakované</b>	–	○	–
<b>Spodní části nárazníků</b> a boční nástavce prahů v barvě karoserie; sportovně tvarované pro ST-Line (dostupné jen v sadách STYLE)	□	●	●
<b>Chromovaná lišta</b> kolem linie bočních oken	●	–	●
<b>Chromovaná linie</b> kolem horní mřížky chladiče	●	●	●
<b>Dolní mřížka chladiče</b> nelakovaná	●	–	–
<b>Dolní mřížka chladiče</b> v černém vysokém lesku s chromovanou lištou	–	●	●
<b>Aktivní mřížka chladiče</b> pro maximální účinnost motoru a nižší spotřebu	●	●	●
<b>Zadní spojler</b>	○	●	○
<b>Dvě chromované koncovky výfuku</b> (standard pro motory 2.0 EcoBlue 190 k a 240 k)	●/–	●/–	●
<b>ST-Line exteriérová sada obsahuje:</b> – rozšířené spodní nárazníky v barvě karoserie – upravený design předních mlhových světel se vzorem včelí plástve – rozšířené boční nástavce prahů v barvě karoserie – sportovní horní a dolní mřížka chladiče se vzorem včelí plástve v černém vysokém lesku s chromovanou linií okolo – difuzor zadního nárazníku v lesklé černé barvě – ST–Line logo na bocích vozu – tmavě tónované okraje předních a zadních světlometů – černá lišta kolem linie bočních oken	–	●	–
<b>Vignale exteriérová sada obsahuje:</b> – klíky dveří v barvě karoserie s chromovaným proužkem – ozdobné chromované lišty bočních dveří a zadního nárazníku – chromovaná linie kolem předních mlhových světlometů – spodní nárazníky a boční nástavce prahů v barvě karoserie – chromovaná linie kolem horní mřížky chladiče s opakujícím se vzorem šestiúhelníků – chromované Vignale logo na bocích a v zadní části vozu	–	–	●
<b>Střešní ližiny</b> s černou povrchovou úpravou (neobsahuje příčnky; nelze se sadou PANORAMA)	–	○	–
<b>Střešní ližiny</b> s hliníkovou povrchovou úpravou (neobsahuje příčnky; nelze se sadou PANORAMA)	○	–	○
<b>Přední stěrače Aqua Blade ClearView</b> - ostřikovače čelního skla integrované v gumové vložce stěrače, vyšší účinky stírání při nižší spotřebě kapaliny	●	●	●
<b>Zadní tmavě tónovaná skla Privacy</b> (také dostupné v sadách STYLE)	○/□	○/□	○
<b>Tažné zařízení</b> – plně elektricky sklopné (automaticky se zasouvá a vysouvá stiskem tlačítka) a s funkcí ochrany proti převrácení TSC	○	○	○
<b>Tažné zařízení</b> – odnímatelné s funkcí ochrany proti převrácení TSC (bez zadního difuzoru pro ST-Line)	○	○	○
<b>Brzdové třmeny červeně lakované</b> (není dostupné s motorem 1.5 EcoBoost)	–	○	–

● = Standardní výbava, ○ = Výbava na přání, za příplatek, □ = Součástí sady výbavy na přání, za příplatek.

## Oboustranná rohož

Oboustranná rohož do zavazadlového prostoru má na jedné straně koberec a na druhé straně odolný gumový povrch, který chrání podlahu před vlhkostí a nečistotami. (Výbava na přání, příslušenství)

## Střešní příslušenství Thule®\*

V nabídce je různé střešní příslušenství jako například střešní boxy, držáky kol nebo držáky lyží a snowboardů.

## Tažné zařízení

Elektricky sklopné tažné zařízení se automaticky zasune pod zadní nárazník, čímž je zachován elegantní vzhled vozu (výbava na přání a příslušenství). V nabídce je také odnímatelné tažné zařízení (výbava na přání a příslušenství) a pevné tažné zařízení (příslušenství). Elektronický stabilizační systém (ESC) hlídá stabilitu přívěsu při jízdě.

## Zadní nosič jízdních kol Ueblor®\*

Kvalitní nosiče kol montované na tažné zařízení. Vynikají praktickým sklopným systémem, který umožňuje snadný přístup do zavazadlového prostoru. (Příslušenství)

## Záchytná síť

Elastická záchytná síť je připevněna k podlaze vozidla a zamezuje pohybu drobných předmětů v zavazadlovém prostoru při jízdě. (Příslušenství)

## Systémy pro oddělení zavazadlového prostoru

Oddělující přepravní systémy splňují evropské bezpečnostní normy ECE-R17/ISO27955. V nabídce je síť za druhou řadu sedadel a robustní mřížový systém, který lze upevnit jak za první řadu sedadel, tak také za druhou řadu sedadel (výbava na přání, příslušenství). Toto příslušenství nelze kombinovat s třízónovou automatickou klimatizací a panoramatickou střešou.

## Oboustranná rohož

Oboustranná rohož do zavazadlového prostoru má na jedné straně koberec a na druhé straně odolný gumový povrch, který chrání podlahu před vlhkostí a nečistotami (Výbava na přání, příslušenství)

## Gumové rohože

Gumové rohože perfektně sedí a chrání podlahu vozidla před vlhkostí a nečistotami. Jsou bezpečně upevněny k podlaze, aby se nemohly pohybovat a přijít do kontaktu s pedály. (Příslušenství)

## Zástěrky

Tvarované zástěrky pomáhají udržet váš Ford S-MAX v čistotě a snižují rozstřík nečistot či odletujících kamének. Jsou dostupné vždy v sadě pro přední či zadní nápravu. (Výbava na přání, příslušenství)





## Prvky vnější výbavy

Vnější funkční výbava	Titanium	ST-Line	Vignale
<b>Zpožděné zhasínání světlometů</b>	●	●	●
<b>Přední halogenové světlomety</b>	●	●	-
<b>Přední LED pásky</b> s funkcí denního svícení	●	●	●
<b>Přední mlhová světla</b> s přisvícením do zatáček; s chromovanou linií kolem světlometu pro Vignale	●	●	●
<b>Adaptivní LED světlomety s neoslňujícími dálkovými světly</b> – sdružená skupina LED diod (potkávací a dálková světla), integrované LED pásky s funkcí denního svícení a odbočovací světla, neoslňující LED dálková světla (odstíní okolní vozidla, zatímco aktivní dálková světla současně osvětlí okolí vozovky), adaptivní světlomety (optimální nastavení osvětlení v závislosti na průjezdu zatáčkami a rychlosti jízdy), automatické nastavení sklonu světlometů (také dostupné v sadě LED PLUS)	○/□	○/□	●
<b>Zadní LED světla</b>	●	●	●
<b>Aktivace varovných světel</b> při nouzovém brzdění	●	●	●
<b>Parkovací asistent</b> – senzory vpředu a vzadu	●	●	●
<b>Aktivní parkovací asistent</b> – podélné a příčné parkování bez změny směru řídiče; asistent pro vyjetí z podélného parkovacího místa; přední a zadní parkovací senzory (dostupné také v sadách BUSINESS)	○/□	○/□	○/□
<b>Zadní parkovací kamera</b> (dostupné také v sadách BUSINESS PLUS a BUSINESS TECHNOLOGY)	○/□	○/□	●
<b>Přední kamera s panoramatickým obrazem</b> (180 stupňů vpravo/vlevo); navíc zadní parkovací kamera pro Titanium (dostupné pouze se sadou AUDIO 59 - sady BUSINESS)	○	-	○
<b>Akustická fólie skel předních dveří</b> – jen součástí sady AUDIO 59 (SONY)	□	□	●
<b>Reflexní čelní sklo</b> (dostupné také v sadě PANORAMA)	○/□	○/□	○/□
<b>Ostřikovače světlometů</b> včetně senzoru hladiny ostřikovací kapaliny (jen ve spojení s Adaptivními LED světlomety)	○	○	○
<b>Vyhřívání čelní sklo</b>	●	●	●

● = Standardní výbava, ○ = Výbava na přání, za příplatek, □ = Součástí sady výbavy na přání, za příplatek.

### Odbočovací LED světla

Světlomety mají jedinečný design s výraznými LED pásky denního svícení. Po stranách jejich vzhled doplňují odbočovací LED diodová světla, která se při zapnutí směrových ukazatelů postupně rozsvěčují.



Osvětlení v obci



Osvětlení mimo obec



Osvětlení na dálnici



Osvětlení za nepříznivého počasí



Osvětlení pro obytnou zónu



Dynamické odbočování



Osvětlení při parkování



Neoslňující dálková světla

### Adaptivní LED světlomety Ford

Namísto tradičních žárovek využívají úsporných LED diod, které mohou fungovat v jednom z osmi různých režimů svícení. Výsledkem jsou světla, která reagují na okolní prostředí, směr a rychlost jízdy. Tvar a intenzita světelného kuželu se mění podle toho, jestli jedete ve městě, po okresní silnici nebo třeba za nepříznivého počasí.



## Menší jízdní odpor, menší spotřeba paliva

### Aktivní mřížka chladiče

Pro snížení odporu vzduchu se automaticky otevírají a zavírají aktivní vlnité lamely sání vzduchu v mřížce, aby regulovaly množství chladičového vzduchu přiváděného k motoru. A výsledek? Rychlejší zahřívání motoru a snížení aerodynamického odporu optimalizuje spotřebu paliva.





## Prvky vnitřní výbavy

	Titanium	ST-Line	Vignale
<b>Sedadla</b>			
<b>Vyhřívané sedadlo</b> řidiče a spolujezdce	●	●	●
<b>Opěrky hlavy</b> předních sedadel nastavitelné ve 2 směrech	●	●	●
<b>Opěrky hlavy</b> předních sedadel nastavitelné ve 4 směrech	○	○	○
<b>Přední sedadla elektricky nastavitelná</b> - čalounění látka Axis pro Titanium a ST-Line a perforovaná kůže pro Vignale - elektricky nastavitelné sedadlo řidiče v 10 směrech s pamětí polohy (kromě bederní opěrky) - elektricky nastavitelné sedadlo spolujezdce v 10 směrech - vyhřívaná přední sedadla - vnější zpětná zrcátka s pamětí polohy - přední sedadla sportovně tvarovaná	○	○	●
<b>Sedadla ve 2. řadě</b> – tři samostatná posuvná a do roviny sklápěná sedadla, EasyFold – elektromechanické sklápění jednotlivých sedadel 2. řady stiskem tlačítka (dolů elektricky/nahoru mechanicky) (pro Vignale s exkluzivním Šestiúhelníkovým designem prošívaných kožených sedadel)	●	●	●
<b>Sedadla ve 3. řadě</b> – 2 sklopná sedadla ve 3. řadě (umožňující přepravu i dospělých osob), Manual Fold - mechanické sklápění jednotlivých sedadel 3. řady, Fold Flat - sklápění jednotlivých sedadel 2. a 3. řady do roviny - 32 různých konfigurací (vhodné doplnit také třízónovou klimatizací)	○	○	-
<b>Sedadla ve 3. řadě s funkcí Easy Fold, navíc obsahuje rohož a síť</b> – 2 sklopná sedadla ve 3. řadě (umožňující přepravu i dospělých osob) - Easy Fold - elektromechanické sklápění jednotlivých sedadel 3. řady stiskem tlačítka (dolů elektricky/nahoru mechanicky) - Fold Flat - sklápění jednotlivých sedadel 2. a 3. řady do roviny (32 různých konfigurací) - Easy Entry - jediný pohyb odsune a sklopí sedadla 2. řady pro snadný přístup do 3. řady. Navíc pro Titanium a ST-Line: rohož zavazadlového prostoru, síť pro zajištění zavazadel. Exkluzivně pro Vignale: unikátní šestiúhelníkový design prošívaných kožených sedadel (vhodné doplnit také třízónovou klimatizací)	○	○	○
<b>Bez 3. řady sedadel</b> (pouze Dvouzónová klimatizace)	●	●	●
<b>Úložné přihrádky</b> pod sedadlem řidiče a spolujezdce	●	●	●
<b>Výklopné stolký</b> na zadní straně předních sedadel (dostupné jen v sadě TRAVEL FAMILY nebo PANORAMA)	□	□	□

● = Standardní výbava, ○ = Výbava na přání, za příplatek, □ = Součástí sady výbavy na přání, za příplatek.

## Sedadla Easy Fold = Dokonalé pohodlí a maximální prostor

### Zadní sedadla Easy Fold

Funkce snadného sklápění sedadel EasyFold Fordu S-MAX vám umožňuje sklápět každé sedadlo druhé řady do roviny pouhým stisknutím tlačítka a okamžitě tak vytvořit velký prostor pro sportovní vybavení nebo materiál z obchodu pro kutily. Sedadla třetí řady Easy Fold jsou k dispozici jako výbava na přání, za příplatek. Sedadla se dají snadno zvednout zpět do původní polohy jednou rukou.

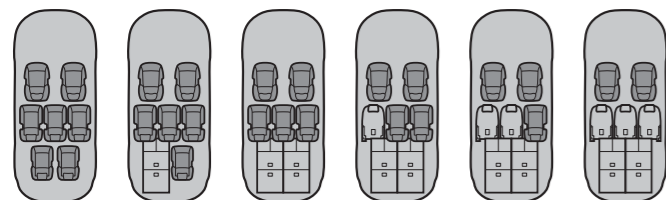

### Flexibilní sedadla

Neuvěřitelně přizpůsobivý interiér Fordu S-MAX je připraven téměř na cokoliv. Tři plnohodnotná sedadla ve druhé řadě se dají sklápět, posouvat, sklápět dozadu nebo naklánět dopředu, jednotlivě nebo společně, jednoduchým ovládáním. Dvě sedadla třetí řady (výbava na přání) je možné jednotlivě sklápět do roviny pouhým stisknutím tlačítka.

## Prvky vnitřní výbavy

	Titanium	ST-Line	Vignale
<b>Klimatizace</b>			
<b>Klimatizace dvouzónová</b> – automatická včetně vnitřní recirkulace vzduchu. Obsahuje zadní výdechy	●	●	●
<b>Klimatizace třízónová</b> – automatická včetně vnitřní recirkulace vzduchu. Manuální nastavení 3. zóny zadních výdechů (pouze se 3. řadou sedadel)	○	○	○
<b>Přídavné topení elektrické</b>	●	●	●
<b>Přídavné topení nezávislé</b> , programovatelné, s dálkovým ovládáním	○	○	○
<b>Funkční výbava</b>			
<b>Palubní počítač s 10,1" displejem</b> (digitální přístrojový štít)	●	●	●
<b>Přední a zadní okna</b> – elektricky ovládaná s jednorázovým otvíráním/zavíráním	●	●	●
<b>Globální otevírání a zavírání</b> dálkovým ovládáním	●	●	●
<b>Startování bez použití klíče</b> – tlačítko v přístrojové desce, dva pasivní klíče dálkového ovládání centrálního zamykání	●	●	●
<b>Systém KeyFree Plus</b> – bezdotykové ovládání (otevírání/zavírání) pátých dveří, 5. dveře s elektrickým otevíráním a zavíráním, vstup do vozu a startování bez použití klíče (startovací tlačítko)	●	●	●
<b>Elektricky nastavitelný volant</b> s pamětí polohy včetně vyhřívání (jen ve spojení s Předními sedadly elektricky nastavitelnými nebo sadami DE LUXE; nelze s Vyhříváním volantem a Adaptivním řízením)	○	○	○
<b>Osvětlení příhrádky</b> před spolujezdcem	●	●	●
<b>Prémiové ambientní osvětlení interiéru</b> LED diodami s možností volby barevného provedení (výběr ze 7 barev)	●	●	●
<b>Lampičky</b> na čtení předních a zadních sedadel (pro 2. a 3. řadu)	●	●	●
<b>3 elektrické zásuvky</b> na 12 V	●	●	●
<b>Elektrická zásuvka</b> pro 230 V (dostupné jen v sadě TRAVEL FAMILY nebo PANORAMA)	□	□	□

● = Standardní výbava, ○ = Výbava na přání, za příplatek, □ = Součástí sady výbavy na přání, za příplatek.



Adaptivní řízení

Není dostupné pro ČR

Nízká rychlost



Vysoká rychlost



## Jezděte osvěžení a uvolnění

### Multifunkční masážní sedadla

V sedadlech je zabudováno 11 pneumatických polštářů, které zajišťují větší oporu a pohodlí a v případě potřeby poskytují masáž. Jsou ovládané přes 8" dotykovou barevnou obrazovku a dokážou masírovat dolní část zad, hýždě a stehna a zabránit tak únavě svalů při delších cestách. Obě přední sedadla jsou potažena perforovanou kůží, jsou vybavena funkcí ventilace a vyhřívání a lze je elektricky nastavit v 8 směrech. (výbava na přání pro Titanium)



## Prvky vnitřní výbavy

	Titanium	ST-Line	Vignale
<b>Audio, zábava a navigace</b>			
<b>Sada AUDIO 50</b> – SYNC 3 s multifunkčním dotykovým displejem a hlasovým ovládáním v českém jazyce, pomocí kterého lze ovládat audiosystém, klimatizaci a telefon, funkce Applink, Android Auto a Apple CarPlay, automatické nouzové volání Emergency Assist, CD stereorádio s 8" barevným dotykovým displejem, Bluetooth® handsfree a ovládání na volantu, 8 reproduktorů (4x středobasový a 4x výškový ve dveřích), 2x USB konektor, podporované formáty .wma, .m4a, .m4b, .mp3, .wav, .aac, .aa, .aax, .flac, .ogg	●	●	-
<b>Sada AUDIO 54</b> – viz sada AUDIO 50 výše, navíc: - SONY stereorádio s CD, 9 reproduktorů (1x centrální, 4x středobasový a 4x výškový ve dveřích)	-	-	●
<b>Sada AUDIO 52</b> – 3D navigace s vykreslováním budov a funkcí RDS-TMC, SYNC 3 s multifunkčním dotykovým displejem a hlasovým ovládáním v českém jazyce, pomocí kterého lze ovládat navigaci, audiosystém, klimatizaci a telefon, funkce Applink, Android Auto a Apple CarPlay, automatické nouzové volání Emergency Assist, CD stereorádio s 8" barevným dotykovým displejem, Bluetooth® handsfree a ovládání na volantu, 8 reproduktorů (4x středobasový a 4x výškový ve dveřích), 2x USB konektor, podporované formáty .wma, .m4a, .m4b, .mp3, .wav, .aac, .aa, .aax, .flac, .ogg (dostupné jen v sadě BUSINESS)	□	□	-
<b>Sada AUDIO 59</b> – viz sada AUDIO 52 výše, navíc: SONY stereorádio s CD, 12 reproduktorů (1x centrální, 4x středobasový a 4x výškový ve dveřích, 2x zadní efekťový a 1x subwoofer), příjem DAB (rozhlasové digitální vysílání). Navíc pro Titanium a ST-Line: akustická fólie skel předních dveří (dostupné jen v sadě BUSINESS PLUS a BUSINESS TECHNOLOGY)	□	□	□
<b>Zvýhodněné sady DE LUXE (sady DE LUXE nelze vzájemně kombinovat)</b>			
<b>Sada DE LUXE LÁTKA</b> - sedadla s čalouněním látka Axis (černá), přední sedadla sportovně tvarovaná, elektricky nastavitelné sedadlo řidiče v 10 směrech s pamětí polohy (kromě bederní opěrky), elektricky nastavitelné sedadlo spolujezdce v 10 směrech, vnější zpětná zrcátka s pamětí polohy, vyhřívaný volant	○	○	-
<b>Sada DE LUXE KŮŽE/VELUR</b> - sedadla s čalouněním kůže/premium velur (černá), přední sedadla sportovně tvarovaná, elektricky nastavitelné sedadlo řidiče v 10 směrech s pamětí polohy (kromě bederní opěrky), elektricky nastavitelné sedadlo spolujezdce v 10 směrech, vnější zpětná zrcátka s pamětí polohy, vyhřívaný volant	○	○	-
<b>Sada DE LUXE KŮŽE</b> - sedadla s čalouněním kůže (černá nebo béžová jen pro Titanium), přední sedadla sportovně tvarovaná, elektricky nastavitelné sedadlo řidiče v 10 směrech s pamětí polohy (kromě bederní opěrky), elektricky nastavitelné sedadlo spolujezdce v 10 směrech, vnější zpětná zrcátka s pamětí polohy, vyhřívaný volant	○	○	-
<b>Sada DE LUXE KŮŽE/KOMFORT</b> - čalounění perforovaná kůže (černá nebo béžová), vyhřívané a ventilované sedadlo řidiče a spolujezdce, multifunkční masážní sedadla řidiče a spolujezdce (funkce Active Motion s 11 pneumatickými polštáři masírující stehna, hýždě a oblast bederní páteře pro snížení únavy svalů při dlouhé jízdě), sedadlo řidiče elektricky nastavitelné v 10 směrech s pamětí polohy (bez bederní opěrky), sedadlo spolujezdce elektricky nastavitelné v 10 směrech, vnější zpětná zrcátka s pamětí polohy, vyhřívaný volant (kromě Vignale)	○	-	○

## Prvky vnitřní výbavy

	Titanium	ST-Line	Vignale
<b>Interiér</b>			
<b>Středová konzola</b> s fixní loketní opěrkou s úložnou schránkou a držáky na nápoje; potažené kůží pro Vignale, s červeným prošitím pro ST-Line	●	●	●
<b>Stropní konzola</b> se schránkou na brýle a výklopným zpětným zrcátkem pro sledování zadních sedadel	●	●	●
<b>Úložná schránka</b> s krytem vprostřed horní části přístrojové desky (nad displejem audio systému)	●	●	●
<b>Potah stropu světlý</b>	●	-	●
<b>Potah stropu černý</b>	-	●	-
<b>Podlahové rohože</b> – přední a zadní, velurové prémiové (s červeným prošitím pro ST-Line)	●	●	●
<b>Sluneční clony</b> zadních oken (dostupné jen v sadě TRAVEL FAMILY nebo PANORAMA)	□	□	□
<b>Vyhřívání volant</b> (dostupné také v položce Elektrické nastavení volantu a sadách DE LUXE)	○/□	○/□	○/□
<b>Hlavice řadicí páky manuální převodovky a multifunkční volant</b> potažený kůží (červené prošití pro ST-Line)	●	●	●
<b>Chromované lišty</b> prahů předních dveří, s logem pro ST-Line	●	●	●
<b>Hliníkové pedály</b>	-	●	-
<b>Kuřácká sada</b>	○	○	○
<b>ST-Line prvky interiéru prošité červenou nití</b> - sedadla (látka Axis, kůže/velur a kůže na přání) - volant - manžeta řadicí páky manuální převodovky - loketní opěrka - výplně dveří - přední a zadní podlahové rohože	-	●	-
<b>Zavazadlový prostor</b>			
<b>Sít</b> pro oddělení zavazadlového prostoru (za 2. řadou sedadel; nelze v kombinaci s Třízónovou klimatizací)	○	○	○
<b>Kryt</b> zavazadlového prostoru	●	●	●
<b>Rohož zavazadlového prostoru</b> (pevná podlaha)	●	●	●
<b>Rohož zavazadlového prostoru a síť pro zajištění zavazadel</b> – oboustranná rohož pro Titanium a ST-line, jednostranná rohož s kovovým logem pro Vignale (nelze s 3. řadou sedadel)	○	○	○
<b>Osvětlení zavazadlového prostoru</b>	●	●	●

● = Standardní výbava, ○ = Výbava na přání, za příplatek, □ = Součástí sady výbavy na přání, za příplatek.

\*Funkce automatického nouzového volání Emergency Assist funguje ve více než 30 evropských zemích. Funguje s připojeným kompatibilním telefonem, který máte při sobě ve chvíli, kdy je při nehodě aktivován airbag (s výjimkou kolenního airbagu) nebo je přerušen přívod paliva. Funkce čtení textových zpráv není dostupná pro češtinu. Bližší informace naleznete na stránkách [www.ford.cz](http://www.ford.cz)

Slovní označení a logo Bluetooth® jsou vlastnictvím společnosti Bluetooth SIG, Inc., a veškeré jejich použití společností Ford Company Limited a přidruženými společnostmi je předmětem licenčního ujednání.

## Inteligentní technologie

Ford S-MAX se pyšní špičkovými technologiemi, které vám usnadní život.

### 1. Přední kamera s panoramatickým obrazem

Poskytuje 180° výhled z přední části vozu na levou a pravou stranu. To je zvláště užitečné na křižovatkách a při vyjíždění z parkovacích míst, kde je váš výhled omezen.

### 2. Funkce rozpoznávání dopravních značek

Automaticky zaznamenává dopravní značky s omezením rychlosti a zobrazuje rychlostní limit na displeji přístrojového panelu.

### 3. Systém BLIS† pro hlídání mrtvého úhlu a CTA\*

Pokud se do mrtvého úhlu vašeho vozu dostane jiné vozidlo – osobní nebo nákladní automobil – systém BLIS vás na něj upozorní rozsvícením výstražné kontrolky ve vnějším zpětném zrcátku i spolujezdce.

### 4. Aktivní parkovací asistent\*

Systém při projíždění ulicí nejprve vyhledá vhodné parkovací místo. Poté automaticky zaparkuje, zatímco vy ovládáte pouze pedály.

### 5. Pre-collision Assist\*

Navržen tak, aby vás za určitých podmínek upozornil na potenciální kolizi a automaticky zabrzdil v případě nouze. Zahrnuje vizuální varování na palubním počítači, nouzového brzdového asistenta a aktivní brzdění.

### 6. Varování před neúmyslným opuštěním jízdního pruhu\*\*

Zjišťuje přiblížení k dělicím a vodicím čarám na silnici bez zapnutého směrového světla a na tuto skutečnost vás upozorní vibracemi volantu. Pokud systém zjistí potenciální riziko neúmyslného opuštění jízdního pruhu, dokáže vůz vrátit zpět do původního jízdního pruhu.

### 7. Inteligentní asistent rychlosti\*

Při aktivaci systém automaticky upraví rychlost vozidla na povolenou rychlost v oblasti pomocí Funkce rozpoznávání dopravních značek. Lze také nastavit maximální toleranci rychlosti vůči rozpoznávanému rychlostnímu limitu.

### 8. Funkce MyKey

Tato inovativní funkce vám umožňuje přizpůsobit a omezit nastavení vozidla, jako je nejvyšší rychlost a hlasitost zvuku, pro jednotlivé uživatele. Zabráníte s ní použití vozidla nevhodným nebo nebezpečným způsobem.

### 9. Zadní parkovací kamera

Po zařazení zpátečky se na 8" barevném displeji automaticky zobrazí obraz ze zadní parkovací kamery a umožní vám sledovat objekty za vašim vozidlem. Zobrazeny jsou i vodicí čáry, které značí šířku a středovou čáru vozidla a ovládání vozu je tak mnohem bezpečnější a jednodušší.

### 10. Adaptivní řízení

Není dostupné pro ČR

### 11. Přední stěrače Aqua Blade ClearView

Speciálně vyvinuté stěrače Aqua Blade ClearView zajišťují rozmístění kapaliny po celé délce stěračů. Výsledkem je čistější čelní sklo a lepší viditelnost. Tato jedinečná technologie rovněž využívá méně ostřikovací kapaliny, tudíž ji nebudete muset doplňovat tak často.

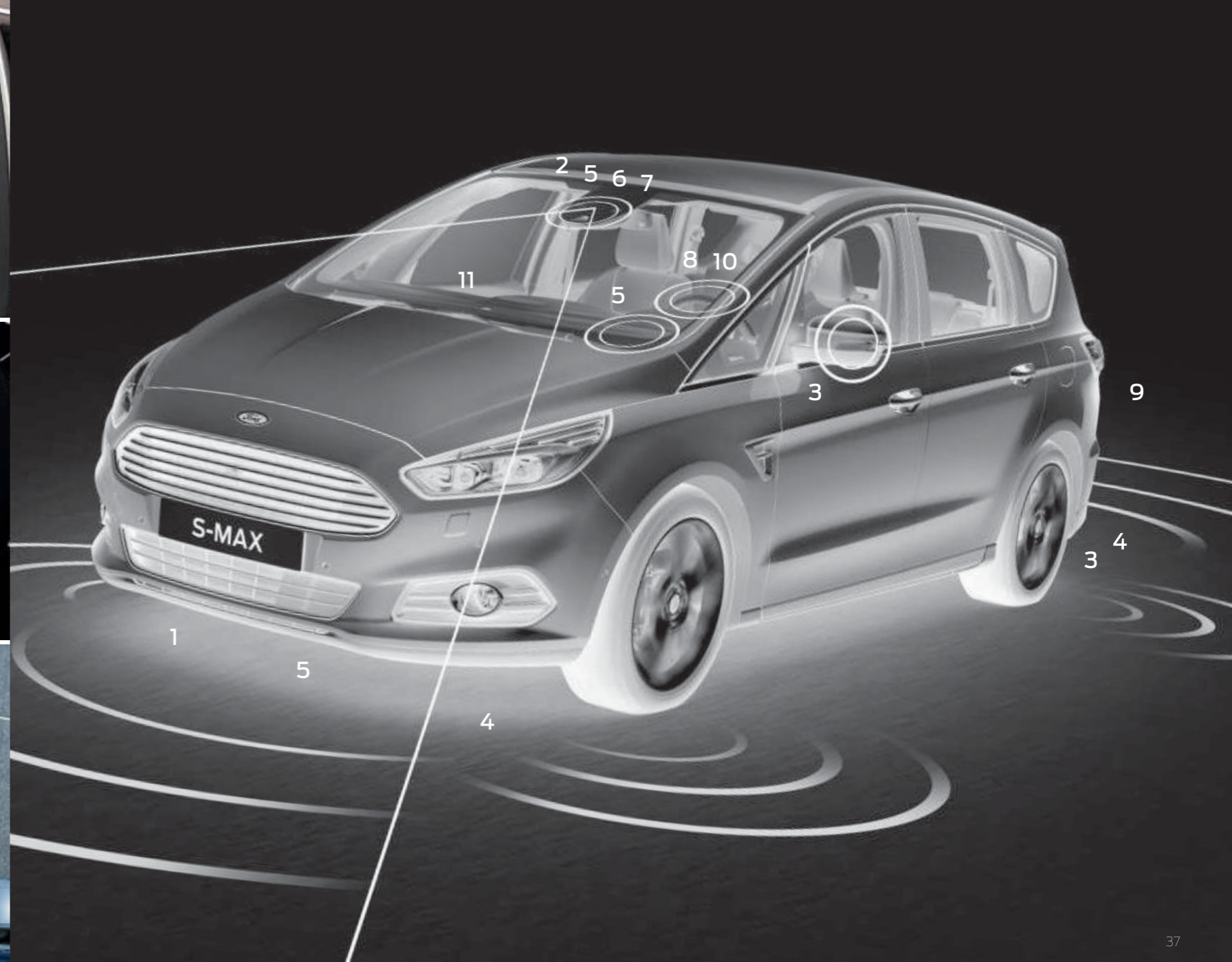

\*Systém využívá senzory.

†Pracuje při rychlostech vyšších než 10 km/h.

\*\*Funguje při rychlosti vyšší než 65 km/h na víceprúdých komunikacích se zřetelně vyznačenými dělicími čarami.

## Inteligentní ochranný systém (IPS)\*<sup>1)</sup>

Pokročilý inteligentní ochranný systém (IPS)<sup>1)</sup> Fordu S-MAX využívá řadu důmyslných technologií navržených pro vaši ochranu, mezi něž patří karoserie z vysoce pevné oceli<sup>1)</sup>, elektronický stabilizační systém (ESP) a přední a stropní airbagy<sup>1)</sup>.

### Inteligentní ochranný systém (IPS)<sup>1)</sup> Fordu S-MAX zahrnuje:

1. Airbagy řidiče a spolujezdce na předním sedadle\*<sup>1)</sup>
2. Boční airbagy řidiče a spolujezdce<sup>1)</sup>, boční airbagy pro cestující v 2. řadě sedadel<sup>1)</sup> (výbava na přání)
3. Kolenní airbag řidiče<sup>1)</sup>
4. Stropní airbagy pro všechny řady sedadel<sup>1)</sup>
5. Upozornění na nezapnuté bezpečnostní pásy všech sedadel
6. Předpínače bezpečnostních pásů, omezovače tahu a výškově nastavitelné úchyty na předních sedadlech
7. ISOFIX úchyty dětských sedaček pro 2. řadu sedadel
8. Aktivace varovných světel při nouzovém brzdění



<sup>1)</sup>Bezpečnostní funkce. \*Zahrnuje spínač pro deaktivaci airbagu spolujezdce na předním sedadle.

## Bezpečnost a zabezpečení

	Titanium	ST-Line	Vignale
<b>Bezpečnost</b>			
<b>7 airbagů</b> – 2x přední a 2x boční pro řidiče a spolujezdce, 2x stropní pro všechny řady sedadel, 1x kolenní airbag řidiče <sup>1)</sup>	●	●	●
<b>2x boční airbag</b> pro cestující na krajích ve 2. řadě sedadel	○	○	○
<b>Elektronický stabilizační systém ESC</b> (obsahuje ABS – protiblokovací systém brzd, EBD – bezpečnostní brzdový asistent, TCS – systém kontroly trakce a TVC – stranové přesměrovávání točivého momentu) <sup>1)</sup>	●	●	●
<b>Asistent rozjezdu do svahu (HSA)</b> <sup>2)</sup>	●	●	●
<b>Funkce MyKey</b> – možnost nastavení vybraných omezení pro jeden z klíčů dálkového ovládání (maximální rychlost, hlasitost audia nebo výstraha nezapnutých bezpečnostních pásů)	●	●	●
<b>BLIS systém hlídání mrtvého úhlu</b> <sup>2)</sup> - optická signalizace ve vnějších zpětných zrcátkách - vnější zpětné zrcátko řidiče s automatickým zatmíváním - varování před projíždějícími vozy při couvání z parkovacího místa (CTA) (dostupné jen v sadě ULTIMATE a LED PLUS)	□	□	□
<b>Tempomat s inteligentním asistentem rychlosti</b> – funkce rozpoznávání dopravních značek omezujících rychlost, inteligentní asistent rychlosti sníží rychlost při detekci značky omezující rychlost (deaktivovatelné), vnitřní zpětné zrcátko s automatickým zatmíváním, přední automatické stěrače s dešťovým senzorem a nastavitelným seřizením citlivosti, LDW varování před neúmyslným opuštěním jízdního pruhu a LKA systém pro automatické navrácení do jízdního pruhu, automatické světlomety a přepínání dálkových světel <sup>2)</sup>	●	●	●
<b>Adaptivní tempomat (ACC)</b> (pro manuální převodovku) - nastavení omezení rychlosti v rozpětí 30-200 km/h (180 km/h)	○/□	○/□	○/□
nebo			
<b>Adaptivní tempomat (ACC) s funkcí Stop&amp;Go</b> (pro automatickou převodovku) - nastavení omezení rychlosti v rozpětí 0-200 km/h (180 km/h)			
Navíc součástí Adaptivního tempomatu pro obě převodovky: - Pre-Collision Assist snižuje riziko nehody s chodcem (do 80 km/h) nebo vozidlem (do maximální rychlosti) - ukazatel rozestupu vozidel na displeji palubního počítače - akustické a vizuální upozornění při nedodržení bezpečné vzdálenosti - automatické brzdění k odvrácení kolize s chodcem nebo vozidlem při nereagování řidiče (dostupné také v sadě BUSINESS TECHNOLOGY a ULTIMATE)			
<b>ISOFIX</b> úchyty dětských sedaček pro všechna sedadla 2. řady (i-Size pro krajní sedadla)	●	●	●
<b>Zabezpečení</b>			
<b>Elektrické dětské pojistky</b> zadních dveří a oken, ovládané z místa řidiče	●	●	●
<b>Obvodový alarm</b> s prostorovým senzorem a senzorem náklonu (kategorie Thatcham 1).Obsahuje dálkově ovládané dvojitě centrální zamykání	○	○	○

● = Standardní výbava, ○ = Výbava na přání, za příplatek, □ = Součástí sady výbavy na přání, za příplatek, <sup>1)</sup>Bezpečnostní funkce, <sup>2)</sup>Asistenční funkce.

**Poznámka: Bezpečnostní dětská sedačka v protisměru jízdy nesmí být umístěna na sedadle spolujezdce, je-li vozidlo vybaveno aktivním airbagem spolujezdce. Nejbezpečnější pro děti je, pokud jsou v autosedačce připoutány ve druhé řadě sedadel.**

## Mechanická výbava

	Titanium	ST-Line	Vignale
<b>Rízení</b>			
<b>Automatická převodovka</b> - kruhový volič automatické převodovky e-Shifter, sekvenční řazení pádly pod volantem (dostupné jen pro vozy vybavené automatickou převodovkou)	● /-	● /-	●
<b>Zavěšení</b>			
<b>Sportovní odpružení</b> (snížení podvozku o 10 mm; pro Titanium a Vignale není dostupné se sadou ULTIMATE)	○	●	○
<b>Elektronicky nastavitelný adaptivní podvozek:</b> Comfort/Normal/Sport (dostupné pouze v sadě ULTIMATE)	□	□	□
<b>Technologie</b>			
<b>Auto Stop/Start</b>	●	●	●
<b>Bezzátkový systém doplňování paliva</b> s detektorem správné palivové pistole Ford Easy-Fuel	●	●	●
<b>Elektronická parkovací brzda</b>	●	●	●
<b>Aktivní snižování hlučnosti</b> (dostupné také pro Titanium a ST-Line při objednání EcoBlue Bi-Turbo)	● /-	● /-	●

● = Standardní výbava, ○ = Výbava na přání, za příplatek, □ = Součástí sad výbavy na přání, za příplatek.

## Sady výbavy na přání

	Titanium	ST-Line	Vignale
<b>Zvýhodněné sady</b>			
<b>Sada ULTIMATE</b> - elektronicky nastavitelný adaptivní podvozek: Comfort / Normal / Sport, Adaptivní tempomat (navíc s funkcí Stop&Go pro automatickou převodovkou, Pre-Collision Assist (aktivní brzdění s detekcí chodců a vozidel při nečinnosti řidiče), BLIS systém hlídání mrtvého úhlu s optickou signalizací ve vnějších zrcátkách, varování před projíždějícími vozy při couvání z parkovacího místa (CTA) (nelze se sadou LED PLUS a BUSINESS TECHNOLOGY)	○	○	○
<b>Sada LED PLUS</b> – adaptivní LED světlomety s neoslňujícími dálkovými světly, BLIS systém hlídání mrtvého úhlu s optickou signalizací ve vnějších zrcátkách, varování před projíždějícími vozy při couvání z parkovacího místa (CTA) (nelze se sadou ULTIMATE)	○	○	-
<b>Sada PANORAMA</b> – panoramatická střeška pevná s reflexní úpravou, reflexní čelní sklo, výklopné stolký na zadní straně předních sedadel, sluneční clony zadních oken, elektrická zásuvka pro 230V (nelze se střešními ližinami a sadou TRAVEL FAMILY)	○	○	○
<b>Sada TRAVEL FAMILY</b> - výklopné stolký na zadní straně předních sedadel, sluneční clony zadních oken, elektrická zásuvka pro 230 V (nelze se sadou PANORAMA)	○	○	○
<b>Sady BUSINESS</b>			
<b>Sada BUSINESS</b> – Sada AUDIO 52 (SYNC 3 s navigací), aktivní parkovací asistent umožňující podélné a příčné parkování bez změny směru řidiče	○	○	-
<b>Sada BUSINESS PLUS</b> – Sada AUDIO 59 (SONY SYNC 3 s navigací) – aktivní parkovací asistent umožňující podélné a příčné parkování bez změny směru řidiče, zadní parkovací kamera	○	○	○
<b>Sada BUSINESS TECHNOLOGY</b> – Sada AUDIO 59 (SONY SYNC 3 s navigací), aktivní parkovací asistent umožňující podélné a příčné parkování bez změny směru řidiče, Adaptivní tempomat (ACC) (navíc s funkcí Stop&Go pro automatickou převodovku), Pre-Collision Assist – aktivní brzdění s detekcí chodců a vozidel při nečinnosti řidiče, zadní parkovací kamera (nelze se sadou ULTIMATE)	○	○	○
<b>Sady STYLE</b>			
<b>Sada STYLE 18"</b> – 18" kola z lehkých slitin D2ULR, zadní tmavě tónovaná skla Privacy, spodní nárazníky v barvě karoserie, boční nástavce prahů a spodní části dveří v barvě karoserie	○	-	-
<b>Sada STYLE 18" ST</b> - 18" kola z lehkých slitin D2UDW (standard), nemetallický lak karoserie šedá Stealth, vnější kryty zpětných zrcátek černě lakované, brzdové třmeny červeně lakované (červené brzdové třmeny nejsou dostupné pro 1.5 EcoBoost)	-	○	-
<b>Sada STYLE 19"</b> - 19" kola z lehkých slitin D2VBT, zadní tmavě tónovaná skla Privacy, spodní nárazníky v barvě karoserie, boční nástavce prahů a spodní části dveří v barvě karoserie	○	-	-

● = Standardní výbava, ○ = Výbava na přání, za příplatek, □ = Součástí sady výbavy na přání, za příplatek.

## Hmotnosti a zatížení

	Minimální provozní hmotnost celkem (kg)*	Celková přípustná hmotnost (kg)	Max. hmotnost brzděného přívěsu (12%***) (kg)	Max. hmotnost nebrzděného přívěsu (8%) (kg)
1.5 EcoBoost (165 k / 121 kW), 6st. manuální	1709	2450	1600	750
2.0 EcoBlue (150 k / 110 kW), 6st. manuální	1826	2555	1800	750
2.0 EcoBlue (190 k / 140 kW), 8st. automatická	1830	2555	2000	750
2.0 EcoBlue (190 k / 140 kW), 8st. automatická, AWD	1909	2635	2000	750
2.0 EcoBlue (240 k / 177 kW), 8st. automatická	1876	2600	2000	750

\*Minimální provozní hmotnost zahrnuje základní výbavu vozu, provozní náplně a palivovou nádrž naplněnou z 90 % a 75 kg hmotnosti řidiče. Maximální hmotnost přívěsu je hodnota, kterou se lze rozjet se při 12% stoupání na úrovni hladiny moře. Při tažení přívěsu se u všech modelů sníží výkon a zvýší spotřeba paliva. Zatížení střešního nosiče je u všech modelů maximálně 75 kg. Svislé zatížení na kouli tažného zařízení je u všech výše uvedených motorů maximálně 90 kg. \*\*V nulové nadmořské výšce.

# Pomáhá vám najít parkovací místo. Zaparkovat na něm. A zase vyjet.



### Aktivní parkovací asistent

Po stisknutí tlačítka Aktivního parkovacího asistenta systém při projíždění ulic sám vyhledá vhodné parkovací místo a automaticky vůz na vybrané parkovací místo i zaparkuje.

Vy přitom ovládáte pouze pedály. Může vám pomoci zaparkovat podélně nebo kolmo k silnici. Systém dokáže zaparkovat na příčné i podélné parkovací místo. (výbava na přání)

### Asistent pro vyjetí z parkovacího místa

Navržen tak, aby vám stejným způsobem pomáhal vyjet i z toho nejtěsnějšího podélného parkovacího místa.



# Dokonalá odezva

## Vysoce výkonný vznětový motor

Efektivní, vylepšený a výkonný vznětový motor EcoBlue o výkonu 190 k (140 kW) poskytuje podstatně vyšší výkon za nižší spotřeby paliva než běžný vznětový motor.

Všechny naše motory jsou vybaveny systémem Auto Stop/Start, který automaticky vypne motor, když vůz zastaví, čímž se dále snižují emise a spotřeba paliva.

## Spotřeba, výkon a emise

Kontrola reality. Aby byly údaje o spotřebě paliva reálnější.

Deklarovaná spotřeba paliva/energie, emise CO<sub>2</sub> a dojezd na elektrický pohon byly stanoveny na základě technických požadavků a specifikací evropských nařízení (ES) č. 715/2007 a (EU) 2017/1151 ve znění pozdějších předpisů. Lehké užitkové vozidlo typově schválené na základě celosvětově harmonizovaného zkušebního postupu pro lehká užitková vozidla (WLTP) bude mít k dispozici informace o spotřebě paliva/energie a emisích CO<sub>2</sub> pro nový evropský jízdní cyklus (NEDC i WLTP). WLTP plně nahradí NEDC nejpozději do konce roku 2020. Použité standardní zkušební postupy umožňují porovnání různých typů vozidel a různých výrobců.

Při určení spotřeby paliva/energie, emisí CO<sub>2</sub> a dojezdu na elektrický pohon hrají velkou roli, vedle palivové účinnosti vozidla, také řídičské chování a jiné netechnické faktory. CO<sub>2</sub> je hlavní skleníkový plyn zodpovědný za globální oteplování. Spotřeby paliva a emise CO<sub>2</sub> pro všechny aktuální modely vozů, jsou k dispozici na všech prodejních místech nebo jej lze stáhnout na adrese [www.ford.cz](http://www.ford.cz) v sekci Katalogy a ceníky.

	Emisní norma	Převodovka	Maximální výkon (k (kW))	Max. točivý moment (Nm)	Emise CO <sub>2</sub> (g/km)**	Spotřeba paliva (l/100 km)**			Výkonnostní parametry***		
						Město	Mimo město	Kombinovaná	Max. rychlost (km/h)	0-100 km/h (s)	50-100 km/h* (s)
1.5 EcoBoost	Euro 6.2 + GPF	6st. manuální	165 (121)	242	169-172	9,7-10,2	6,1-6,3	7,4-7,5	203	10,2	9
2.0 EcoBlue 150 k	Euro 6.2 + DPF	6st. manuální	150 (110)	370	134-138	6,0-6,2	4,5-4,7	5,0-5,2	198	10,6	10,8
2.0 EcoBlue 190 k	Euro 6.2 + DPF	8st. automatická	190 (140)	400	136-143	6,0-6,2	4,7-5,0	5,2-5,5	208	9,7	-
2.0 EcoBlue 190 k AWD	Euro 6.2 + DPF	8st. automatická	190 (140)	400	153-156	7,0-7,1	5,2-5,3	5,8-6,0	206	9,9	-
2.0 EcoBlue Bi-Turbo 240 k	Euro 6.2 + DPF	8st. automatická	240 (177)	500	154-156	7,1-7,2	5,2-5,3	5,9-6,0	220	8,6	-

\*Na 4. rychlostní stupeň. \*\*Údaje o emisích CO<sub>2</sub> v g/km a o spotřebě paliva byly získány pomocí metodiky tzv. celosvětově harmonizovaného zkušebního postupu pro lehká užitková vozidla (WLTP) zavedené nařízením (ES) č. 715/2007 a nařízením Komise (EU) 2017/1151 ve znění pozdějších předpisů. WLTP představuje novou reálnější metodiku testování hodnot spotřeby paliva a emisí CO<sub>2</sub>, která zcela nahradila původní metodiku NEDC (nový evropský jízdní cyklus). Naměřené hodnoty spotřeby paliva a emisí CO<sub>2</sub> pomocí nové metodiky WLTP jsou aktuálně přepočítávány zpět na hodnoty odpovídající metodice NEDC.

Pro oba testovací postupy a cykly (NEDC i WLTP) však platí, že zjištěné hodnoty spotřeby a emisí se ani v případě NEDC ani v případě WLTP cyklu nevztahují na konkrétní jednotlivé vozidlo a musí být chápány výhradně jako směrné hodnoty umožňující srovnání mezi různými modely vozů a jejich výrobci. Vybava na přání nebo vybava z příslušenství může mít vliv na zvýšení hodnot emisí a spotřeby paliva vozidla. Konkrétní spotřebu paliva a výši emisí u CO<sub>2</sub> konkrétního vozu navíc neovlivňuje pouze účinnost využívání paliva motorem, ale také jízdní styl a další netechnické faktory, jako např. aktuální jízdní podmínky, celkový jízdní výkon a údržba vozu. Pro bližší informace o spotřebě a emisích se obraťte na autorizovaného prodejce vozů Ford nebo na [www.ford.cz](http://www.ford.cz)

\*\*\*Údaje testů Ford.

# Ford EcoBoost. Vyšší výkon, nižší spotřeba

## Motory Ford EcoBoost

Oceněné zážehové motory EcoBoost mají stejný výkon jako větší motory, vyznačují se však výrazně nižší spotřebou paliva a nižším množstvím emisí. Například nové motory 1.5 EcoBoost dokážou vyvinout výkon 165 k (121 kW) při kombinované spotřebě paliva pouhých 7,4 l/100 km\* a emisích CO<sub>2</sub> pouhých 169 g/km\*.

\*Údaje testů Ford.

## Rozměry

Vnější rozměry (mm)	
Celková délka	4796
Celková šířka (s vnějšími zpětnými zrcátky)	2137
Celková šířka (bez vnějších zpětných zrcátek)	1916
Celková šířka (se sklopenými zpětnými zrcátky)	1953
Celková výška (bez střešních ližin)	1655
Rozvor	2850
Rozchod – předních/zadních kol	1606/1606
Světlá výška	128–148
Průměr otáčení (m) *s 18" či 19" koly	11,6/12,4*
Vnitřní rozměry (mm)	
Přední sedadla	
– prostor v oblasti hlavy (bez/s panoramatickou střešou)	1022/996
– maximální prostor pro nohy	1081
– šířka v oblasti ramen	1531
Druhá řada sedadel	
– prostor v oblasti hlavy (bez/s panoramatickou střešou)	971/953
– maximální prostor pro nohy	991
– šířka v oblasti ramen	1535
Třetí řada sedadel	
– prostor v oblasti hlavy	943
– minimální prostor pro nohy	716
– šířka ve výšce ramen	1386
Zavazadlový prostor (mm)	
Maximální výška zavazadlového prostoru	867
Maximální šířka mezi podběhy kol	1145
Délka u podlahy k 1. řadě sedadel	2004
Délka u podlahy k 2. řadě sedadel	1193
Délka u podlahy ke 3. řadě sedadel	401
Objem zavazadlového prostoru (l)*	
2sedadlové uspořádání (naloženo po střešou)	2020
5sedadlové uspořádání (naloženo po střešou)	956
7sedadlové uspořádání (naloženo po střešou)	285
Objem palivové nádrže (l)	
Zážehové motory	66
Vznětové motory	68/64**
Objem AdBlue® nádrže (l)	
Vznětové motory	11,5

\*Měřeno podle ISO 3832. \*\*Pro pohon AWD. Údaje závisí na modelu a výbavě.

## Barvy a čalounění

Výbavový stupeň	Titanium						ST-Line			Vignale	
	Látka	Kůže/velur	Kůže	Kůže	Perforovaná kůže	Perforovaná kůže	Látka	Kůže/velur	Kůže	Perforovaná kůže	Perforovaná kůže
<b>Čalounění a barva středu sedadel</b>	látka Axis v černé Ebony	premium velur Miko v černé Ebony*	kůže Salerno v černé Ebony*	kůže Salerno v béžové Ceramic*	kůže (perforovaná) Salerno v černé Ebony*	kůže (perforovaná) Salerno v béžové Ceramic*	látka Axis v černé Ebony	premium velur Miko v černé Ebony*	kůže Salerno v černé Ebony*	kůže (perforovaná) Luxury v černé Ebony	kůže (perforovaná) Luxury v béžové Cashmere
<b>Čalounění a barva boků sedadel</b>	látka Omni v černé Ebony	kůže Salerno v černé Ebony*	kůže Salerno v černé Ebony*	kůže Salerno v béžové Ceramic*	kůže Salerno v černé Ebony*	kůže Salerno v béžové Ceramic*	látka Omni v černé Ebony	kůže Salerno v černé Ebony	kůže Salerno v černé Ebony*	kůže Luxury v černé Ebony	kůže Luxury v béžové Cashmere
<b>Čalounění a barva výplně dveří</b>	látka Omni v černé Ebony	Vinyl v černé Ebony	Vinyl v černé Ebony	Vinyl v béžové Ceramic	Vinyl v černé Ebony	Vinyl v béžové Ceramic	látka Omni v černé Ebony	Vinyl v černé Ebony	Vinyl v černé Ebony	Luxury Grain Vinyl v černé Ebony	Luxury Grain Vinyl v béžové Cashmere
Nemetalické laky karoserie											
modrá Blazer	●	●	●	●	●	●	●	●	●	-	-
bílá Frozen*	○	○	○	○	○	○	○	○	○	-	-
šedá Stealth	-	-	-	-	-	-	○	○	○	-	-
Mica lak karoserie*											
černá Shadow	○	○	○	○	○	○	○	○	○	●	●
Metalické laky karoserie*											
modrá Metallic	○	○	○	○	○	○	○	○	○	●	●
zelená Guard	○	○	○	○	○	○	○	○	○	-	-
šedá Magnetic	○	○	○	○	○	○	○	○	○	●	●
modrá Urban Teal	○	○	○	○	○	○	○	○	○	○	○
stříbrná Diffused	○	○	○	○	○	○	○	○	○	-	-
stříbrná Moondust	○	○	○	○	○	○	○	○	○	-	-
červená Ruby (3vrstvá)	○	○	○	○	○	○	○	○	○	○	○
modrá Panther	-	-	-	-	-	-	-	-	-	○	○
bílá Platinum	-	-	-	-	-	-	-	-	-	○	○
šedá Milano Grigio	-	-	-	-	-	-	-	-	-	○	○

● = Standardní výbava, ○ = Výbava na přání, za příplatek. \*Nemetalická barva karoserie bílá Frozen, Mica lak černá Shadow, metalické barvy karoserie, čalounění kůže/premium velur a kožená čalounění jsou dostupné jako výbava na přání, za příplatek.





## Servisní služby a záruky

Využijte komplexní spektrum služeb, které vám usnadní život a dovolí vám zabývat se věcmi, které chcete dělat. Kamkoliv pojedete, budeme stát vždy při vás.

### FORD BlueService

Udříme vás v pohybu.

Ford BlueService byl stvořen proto, aby udržoval váš Ford ve skvělé kondici a pomohl vám vytěžit ze svého vozidla maximum – a to po celou dobu jeho životnosti. Podívejte se, na které služby se můžete jako majitel vozu Ford spolehnout.

- Elektronický příjem vozidla do servisu
- Bezplatná evropská asistenční služba
- Přehledné a transparentní ceny
- Náhradní vozidlo pro zajištění mobility
- Jedno telefonní číslo pro jakoukoliv službu Ford

### FORD PROTECT

Bezstarostný požitek z jízdy.

S prodlouženou zárukou FORD PROTECT\* si budete užívat bezstarostný klid po mnoho let. Stačí se jen rozhodnout, jakou variantu si zvolíte: 5 let (standardně), 6 let nebo 7 let (varianty na přání, za příplatek).

Výhody prodloužené záruky Ford Protect:

- Ochrana před nečekanými výdaji za opravy
- Jistota při cestách do zahraničí – záruku lze uplatnit u autorizovaných opravců Ford po celé Evropě
- Delší životnost vašeho vozu Ford díky použití originálních dílů Ford
- Zvýšení hodnoty vozidla při následném prodeji

### Servisní plány údržby

Správná volba pro váš Ford.

Rostoucí výdaje můžete klidně hodit za hlavu. FORD SERVICE PLAN pokrývá veškeré náklady spojené s pravidelnou údržbou vozidla. Zahrnuje až 5 předepsaných servisních prohlídek v autorizovaném servisu Ford a to po dobu 3 nebo 5 let. Stačí si jen vybrat servisní plán, který nejlépe vyhovuje vašim potřebám.

**FORD SERVICE PLAN EXCLUSIVE\*** poskytuje ještě více výhod a služeb. Oproti standardní variantě FORD SERVICE PLAN získáte navíc nárok na výměnu vybraných spotřebních dílů v případě opotřebení. Veškeré úkony na vašem vozidle provádí autorizovaný servis Ford.

Prodejce Ford vám s výběrem individuálního servisního plánu Ford Protect rád pomůže.

Pokud se své vozidlo rozhodnete prodat, prodlouženou záruku a servisní plány je možné převést na nového majitele, což zvyšuje hodnotu vozidla.

	SERVICE PLAN	SERVICE PLAN EXCLUSIVE
Servisní prohlídky	✓	✓
Asistenční služba	✓	✓
Spotřební díly	x	✓

\* Servisní plán platí od stejného dne jako záruka na nový vůz (obvykle od data první registrace). Počet servisních návštěv v rámci servisního plánu vyplývá z délky platnosti smlouvy a ujeté vzdálenosti. Podrobné podmínky naleznete na <http://www.ford.cz/ServisSluzby> nebo u autorizovaného prodejce Ford.





### vyzkoušejte si sami

Navštivte prodejce vozů Ford a vyzkoušejte si model Ford S-MAX sami. Vyhledejte nejbližšího prodejce vozů Ford: <https://www.ford.cz/prodejci-a-servis>



### s možností přizpůsobení

Sestavte si nový model S-MAX přesně podle svých požadavků, zjistěte jeho cenu a podívejte se, jak vypadá, na <https://www.ford.cz/osobni-vozy?bnpShowroom=on>



## Financování

Značkové financování Ford Credit je při pořízení vozu Ford optimální volbou pro soukromé osoby i podnikatele. Veškerou administrativu i odborné poradenství zajistí prodejce Ford.

Financujete-li vůz klasickým úvěrem, splácíte část ceny vozu v pravidelných měsíčních splátkách a stáváte se vlastníkem vozidla. Úvěrové produkty Ford Credit jsou nabízeny včetně výhodného komplexního pojištění u renomovaných pojišťoven.

Dáte-li přednost operativnímu leasingu Ford Lease, vyřešíte financování vašeho vozu bez nutnosti koupě, i bez počáteční zálohy.

Pro více informací navštivte [www.fordcredit.cz](http://www.fordcredit.cz)



## Kontakt

Zákaznická podpora 800 FORD CZ (800 3673 29) [www.ford.cz](http://www.ford.cz)



## Servis

Ať už pojedete se svým novým vozem kamkoli, budeme vám stále nablízku. Ford disponuje širokou sítí autorizovaných servisních partnerů v celé České Republice, která zajistí, že váš vůz bude vždy v nejlepším stavu.

Pokud vaše nové vozidlo Ford bude někdy potřebovat opravu po nehodě, centrum karosářských oprav Ford je tím nejlepším místem, kde vaše vozidlo vrátí do stavu před nehodou.

Pro informace o autorizované síti Ford navštivte stránku [www.ford.cz](http://www.ford.cz)



Standardní záruka 2 roky bez omezení počtu najetých kilometrů\*

Prodloužená záruka Ford Protect na 5 let/120 000 km\*

Prodloužená záruka Ford Protect na 7 let/200 000 km\*

Asistenční služba Ford Assistance (Evropa) do první servisní prohlídky\*

2 roky záruka na lak\*

12 let záruka na prorezavění\*

● = Standard, ○ = Na přání, za příplatek.

\*Od data první registrace vozidla. Podléhá stanoveným podmínkám.

**Obrázky, popisy a specifikace.** Tato publikace byla platná v době předání do tisku. Společnost Ford své výrobky neustále vyvíjí. Vyhrazujeme si právo kdykoli změnit specifikace, barvy a ceny modelů a předmětů zobrazených a popsaných v této publikaci. Pro aktuální informace se vždy obraťte na vašeho prodejce Ford. **Výbava na přání.** Pokud je v této publikaci položka označena jako "Výbava na přání" nebo "Výbava na přání/paket" atd., vezměte na vědomí, že tato položka je za příplatek k základní ceně vozidla, pokud není výslovně uvedeno jinak. Všechny kombinace modelů a barev nemusí být dostupné. **Poznámka.** Některá vyobrazení pocházejí z předprodukčního modelu a/nebo jsou vytvořena na počítači, a v konečném provedení se může vzhled/vybavení vozidla v různých ohledech lišit. Kromě toho mohou některé vyobrazené prvky vozidel patřit do výbavy na přání. **Poznámka.** Tento katalog obsahuje jak originální příslušenství Ford, tak i celou řadu pečlivě zvolených výrobků od našich dodavatelů. Namontované příslušenství může mít vliv na spotřebu vozidla. **+**Všechny výrobky jiných dodavatelů podléhají záručním podmínkám příslušného dodavatele a společnost Ford za ně nenese odpovědnost. Více informací o těchto podmínkách získáte od prodejce společnosti Ford. **Poznámka.** Slovní označení Bluetooth® a loga jsou vlastnictvím společnosti Bluetooth SIG, Inc. a veškeré jejich použití společností Ford Motor Company Limited a přidružených společností je předmětem licence. Slovní označení iPod a loga jsou vlastnictvím společnosti Apple Inc. Další ochranné známky a obchodní názvy jsou majetkem příslušných vlastníků. **Poznámka.** Některé funkce asistence řidiče a bezpečnostní funkce popsané v této publikaci využívají snímače, jejichž výkonnost a spolehlivost zasláných údajů může být ovlivněna aktuálními klimatickými podmínkami.



Až tuto publikaci nebudete potřebovat, recyklujte ji, prosím.



#### Ford Assistance v České republice

V naléhavých případech vám kdekoli v České republice poskytneme okamžitou pomoc Ford Assistance: **800 3673 29**

Pečujeme o vás všude v Evropě. Spolehněte se na naše operátory na lince **+420 800 3673 29**

#### Financování Ford Credit

Pro informace o značkovém financování Ford navštivte stránky [www.fordcredit.cz](http://www.fordcredit.cz) nebo volejte infolinku **800 3673 29**. Získáte tak informace nejen o financování vozu, ale i o pojištění.

#### Zákaznické centrum Ford

V případech, kdy potřebujete informace, které vám výjimečně nemůže poskytnout váš dealer, je tu infolinka Ford. Volejte, prosím, linku **800 FORD CZ**, tedy **800 3673 29**.

Published by Ford Motor Company Limited, Brentwood, Essex, England. Registered in England No. 235446. BFN 206812. FoE Z32E PN 874508/0219/0.8m/CZE cz. Leden 2019. © Ford Motor Company Limited.

