

Ford TRANSIT CUSTOM



Go Further

VIZIONÁŘSKÝ. DŮMYSLNÝ. NEVŠEDNÍ. KAŽDÝ VŮZ ZANECHÁVÁ JEDINEČNOU STOPU.

Pleny Ford

OBSAH

Úvod	2
Interiér	4
Nákladový prostor	6
Karosářské varianty	8
Kombi/Kombi Van	10
Motory	14
Náklady na vlastnictví	16
Systém Ford SYNC 3	18
Asistenční technologie řidiče	20
Vnější osvětlení	26

Bezpečnost	28
Pokročilé technologie Ford	30
Transit Custom Base	32
Transit Custom Trend	34
Transit Custom Sport	36
Barvy karoserie a čalounění	38
Výbava na přání a příslušenství	40
Ford Protect	42
Rozměry	44
Hmotnosti, zatížení a jízdní vlastnosti	46

Max. hmotnost brzděného přívěsu	50
Dostupnost modelů	52
Vnější výbava / Asistenční technologie	54
Výkon a spotřeba / Komfort	56
Komfort	58
Bezpečnost a zabezpečení / Funkční výbava	60
Funkční výbava / Speciální úpravy na přání	62
Úložné prostory/Další kroky	64



Nahoře: Na obrázku je Transit Custom Van Limited L2 H2 v barvě bílá Frozen (standardní výbava) - není dostupné pro český trh.

Vlevo: Na obrázku je Transit Custom DCiV Sport L1 H1 s Mica lakem v barvě černá Shadow (výbava na přání) - není dostupné pro český trh.



Nahoře: Na obrázku je model Transit Custom Kombi L2 H1 Trend s metalickou barvou karoserie oranžová Glow (výbava na přání) a 16" koly z lehkých slitin (výbava na přání).

Podívejte se na další informace online. Pomocí vhodné aplikace v chytrém telefonu nebo tabletu načtěte kódy QR uvedené v této brožůře.



Navržen pro firmy, zkonstruován pro dřinu

Nový Transit Custom prošel výraznými změnami. Odvážný nový vzhled. Atraktivní světlomety s denními LED světly (standardně pro modely Trend a Sport). Přehledný a logicky uspořádaný interiér. Výjimečná řada asistenčních funkcí pro řidiče, která usnadňuje práci. Transit Custom sice získal spoustu nové výbavy, ale zachoval si svoji ohromnou prostornost, legendární odolnost a povahu dřiče.

Na obrázku je Transit Custom Sport Van L1 H1 s metalickou barvou modrá Metallic (výbava na přání), 18" koly z lehkých slitin (výbava na přání) a neprosklenými zadními výklopnými dveřmi.

360°



Pojízdná kancelář

Nový a výjimečný Ford Transit Custom udává ve své třídě vývojové trendy. Tuto pojízdnu kancelář jsme ještě vylepšili. Transit Custom je pohodlný, odolný a nabitý pokročilými asistenčními technologiemi pro řidiče, jako je hlasově ovládaný informační a zábavní systém Ford SYNC 3.



Úložné prostory v kabině

Kabina vozu Ford Transit Custom je navržena podle potřeb řidičů, takže nabízí spoustu užitečných úložných prostorů pro dokumenty, láhve nebo pro váš telefon.



Dvojité přední sedadlo spolujezdce s rozkládacím stolem

Rozkládací stůl zabudovaný v opěradle dvojitěho předního sedadla spolujezdce má dostatečné rozměry k bezpečnému umístění vašeho notebooku (standardně pro model Sport Van).

Na obrázku je Ford Transit Van Sport s pakemem Viditelnost Premium (výbava na přání), systémem Ford SYNC 3 s 8" dotykovým displejem a navigačním systémem (výbava na přání), varováním před neúmyslným opuštěním jízdního pruhu (výbava na přání) a airbagem spolujezdce na předním sedadle (standardní výbava).

***Poznámka: Je-li vozidlo Ford vybaveno aktivním airbagem spolujezdce na předním sedadle, nesmí být na tomto sedadle umístěna dětská bezpečnostní sedačka.**

Inteligentní design

Nákladový prostor s neskutečným objemem

V tom, co je pro práci nejdůležitější, nelze dělat kompromisy. Proto jsme vytvořili nákladový prostor s maximálním objemem, který můžete snadno využívat.

- 6,0 až 8,3 m³ (L1 H1 až L2 H2)
- Přepážka splňující normu DIN/ISO (standardní výbava)
- Prostor pro 3 europalety
- Délka nákladu 3 m díky průvklaku v prosklené přepážce (3,4 m pro L2)
- Výška nákladového prostoru až 1 778 mm (H2)
- Postranní upínací oka na náklad dle normy DIN/ISO
- Obložení z dřevovláknitých desek do poloviční nebo plné výšky
- Snadno udržovatelná podlaha nákladového prostoru (pouze pro Van)

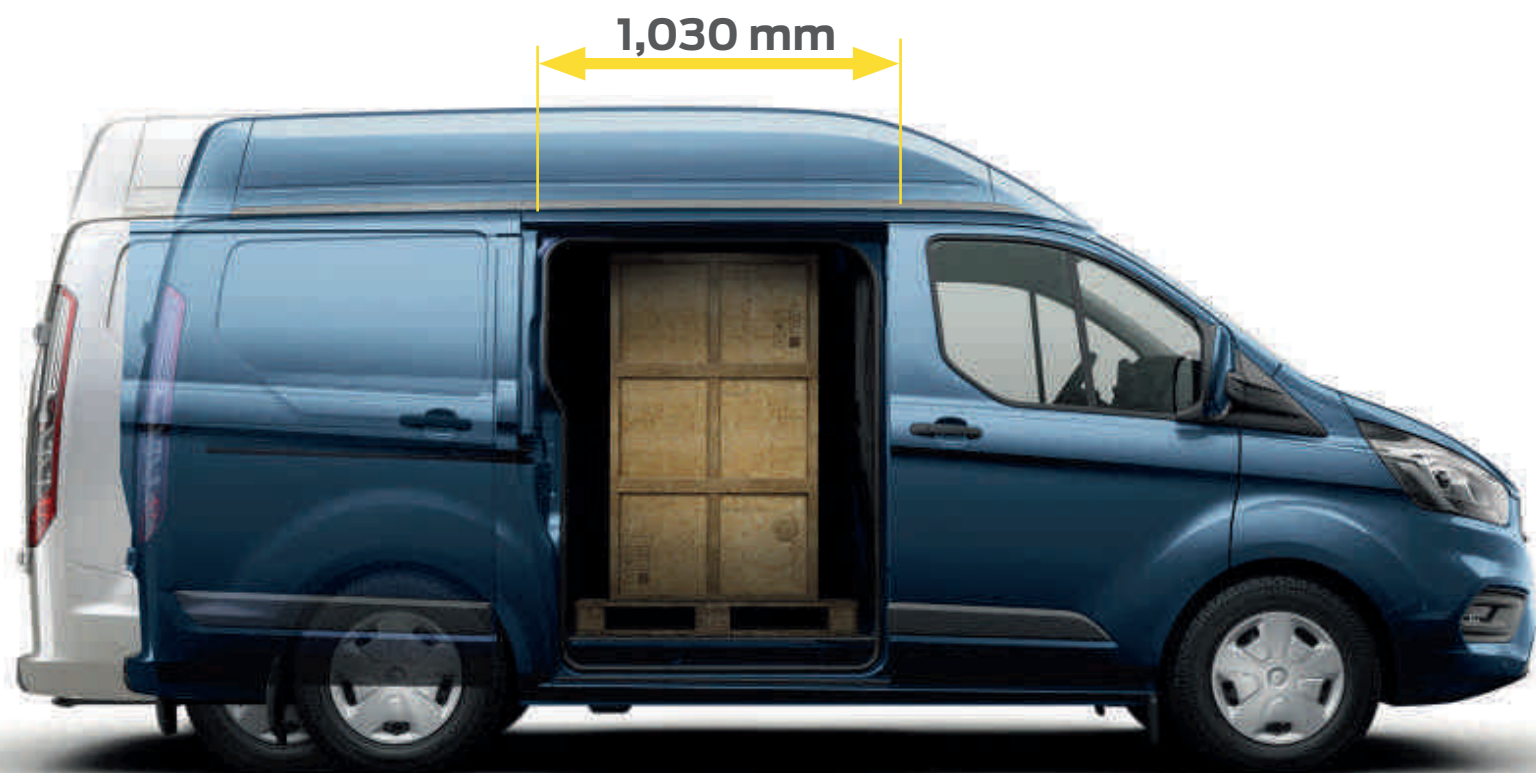

1,030 mm

H1 1 925 – 2 000 mm
H2 2 286 – 2 366 mm

L1 4 973 mm

L2 5 340 mm



90° 180°

Snadný přístup k nákladovému prostoru

Nízká hrana nákladového prostoru, posuvné dveře na jedné nebo obou stranách, které pojmu běžnou paletu, zadní dveře s širokým nástupním otvorem a závěsné dveře s úhlem otevření do 180°* vám umožní maximálně využít nákladový prostor v novém vozu Transit Custom.

- Jedinečnými omezovači lze zajistit otevření zadních dveří pouze do úhlu 90°
- Zadní výklopné dveře, prosklené nebo neprosklené** (pouze pro modely s H1)
- Nízká výška nakládací hrany pro snadnější přístup
- Osvětlení nákladového prostoru LED technologií (výbava na přání)***
- Dvoje boční posuvné dveře (výbava na přání) (1 030 mm – Van/930 mm – Kombi)
- Prosklené boční posuvné dveře ve druhé řadě (výbava na přání pro Van)

*Zadní dveře modelů Kombi M1 / Kombi Van M1 lze otevřít pouze do úhlu 90°.

**Prosklené zadní výklopné dveře jsou výbavou na přání pro Van a Kombi.

***Nelze pro Kombi a Kombi Van.

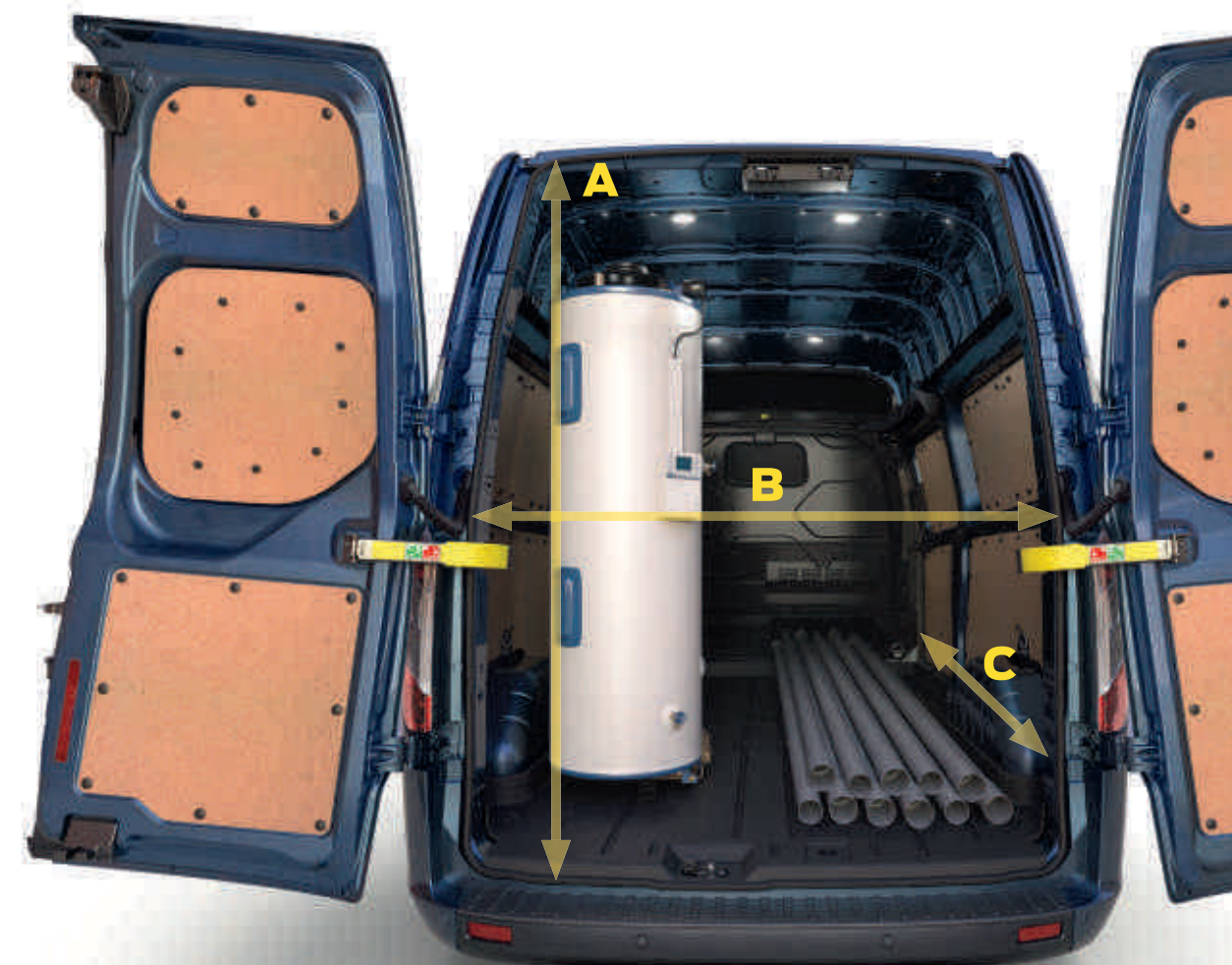

A: 1 778 mm H2 B: 1 755 mm C: 3,4 m
(L2 s průvklakem v přepážce)

Van



Krátký rozvor (L1)



Maximální nosnost až 1 530 kg (H1)/
1 481 kg (H2)
Přípustná hmotnost vozidla od 2 600 kg do 3 400 kg

3 europalety
3 sedadla



Odkládací prostor pod sedadlem
Dvojité přední sedadlo spolujezdce ve vozu Transit Custom je vybaveno zvedacím sedákem, který ukryvá odkládací prostor (standardní výbava).



Dlouhý rozvor (L2)



Maximální nosnost až 1 447 kg (H1)/
1 395 kg (H2)
Přípustná hmotnost vozidla od 3 000 kg do 3 400 kg

3 europalety
3 sedadla

DCiV (není dostupné pro český trh)



1 europaleta
6 sedadel

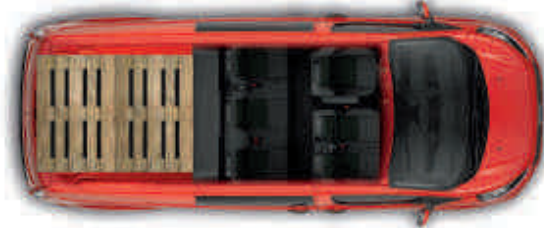

2 europalety
6 sedadel

Kombi



Krátký rozvor (L1)



Maximální nosnost až 1 430 kg (H1)/
1 381 kg (H2)
Přípustná hmotnost vozidla od 3 140 kg do 3 400 kg

9 sedadel



Široký nástupní prostor
Transit Custom má boční dveře s působivou šířkou nástupního prostoru 930 mm (1 030 mm pro Van), která usnadňuje přepravu cestujících i nákladu.



Dlouhý rozvor (L2)



Maximální nosnost až 1 334 kg (H1)/
1 282 kg (H2)
Přípustná hmotnost vozidla od 3 140 kg do 3 400 kg

9 sedadel

Kombi Van



Krátký rozvor (L1)

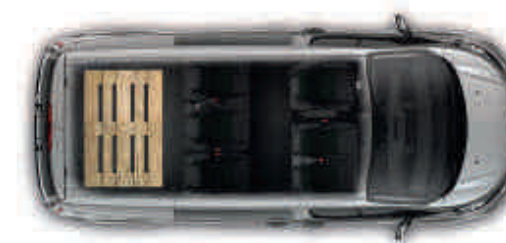

Maximální nosnost až 1 443 kg (H1)/
1 394 kg (H2)
Přípustná hmotnost vozidla od 3 190 kg do 3 400 kg

1 europaleta
6 sedadel



Dlouhý rozvor (L2)



Maximální nosnost až 1 342 kg (H1)/
1 290 kg (H2)
Přípustná hmotnost vozidla od 3 190 kg do 3 400 kg

2 europalety
6 sedadel

Europaleta 1 200 mm x 800 mm.



Týmový hráč

***Více cestujících. Více výbavy.
Více možností.***

Vaše vozidlo použijte přes týden jako pracovní dodávku a před víkendem namontujte sedadla, abyste mohli cestovat s rodinou nebo přáteli. Transit Custom Kombi i Kombi Van jsou robustní a překvapivě všestranné, a tedy využitelné v osobním životě i práci.



Posad'te se

Víceúčelový Transit Custom Kombi je již tradičně všestranným vozem. Zavezte ráno své spolupracovníky na pracoviště, potom sklopte nebo demontujte sedadla a získejte prostor k uložení nářadí a dalšího vybavení.



Zadní vzduchové pérování

Automaticky se přizpůsobí a zajistí konstantní světlou výšku podvozku nezávisle na hmotnosti nákladu. Nabízí tak příjemnější pocit z jízdy pro cestující na zadních sedadlech (výbava na přání pro Kombi M1 320 s celkovou hmotností vozidla sníženou na 310).



Zadní výklopné dveře

Zadní výklopné dveře jsou dostupné v proskleném a neproskleném provedení a jsou vybaveny páskem pro snadné zavírání (výbava na přání pro Van a Kombi Van; není k dispozici s rozvozem L2).



Snadný přístup

Zadní sedadla jsou lehce dosažitelná z bočních posuvných dveří (standardní výbava).

Flexibilní zadní sedadla

Každé opěradlo je v případě potřeby sklopné dopředu tak, abyste získali rovnou pracovní plochu. Celé sedadlo lze ještě jednou překloupnout dopředu, aby zabíralo co nejméně místa. Chcete-li získat ještě více prostoru, můžete každé sedadlo úplně vyjmout.

Na obrázku je model Transit Custom Trend Kombi L2 H2 s metalickým lakem modrá Metallic (výbava na přání) a bočními posuvnými dveřmi na straně řidiče (výbava na přání).

Efektivita

Užitečný pomocník pro vaši firmu.

Transit Custom je poháněn naší řadou pokročilých a vysoce výkonných vznětových motorů Ford EcoBlue. Všechny verze splňují nejnovější normu Euro 6 a nabízí spoustu točivého momentu k převozu velké zátěže při nízkých provozních nákladech. Výkonné, čisté a vylepšené. Vznětové motory Ford EcoBlue staví na špičkovém výkonu a technologii našich oceněných benzínových motorů Ford EcoBoost.

Klíčové technologie pro úsporu paliva

- Automatický systém Stop-Start společnosti Ford
- Inteligentní rekuperační dobíjení Ford
- Indikátor řazení – pro úspornou jízdu
- Řízení akcelerace – jedinečná kalibrace motoru přispívá ke snížení spotřeby paliva, když je vozidlo řízeno bez zatížení (výbava na přání)
- Systém řízení dobíjení baterie Ford prodlužuje životnost akumulátoru, snižuje spotřebu paliva a zajišťuje okamžitou připravenost k jízdě

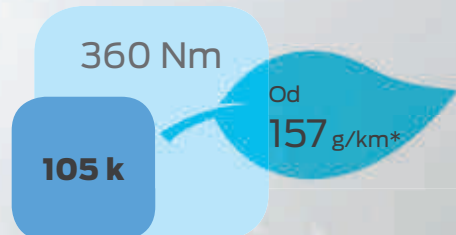

Efektivnější

Ford 2.0 l EcoBlue 105 k

Vznětový motor Ford EcoBlue 105 k (77 kW)/360 Nm vozu Transit Custom kombinuje vynikající spotřebu paliva (kombinovaná spotřeba od 6,1 l/100 km*) s prvotřídními jízdními vlastnostmi. Nejmodernější konstrukce pomáhá udržet nízké provozní náklady bez snížení užitečné hmotnosti nebo výkonu.

*Hodnoty testů NEDC.

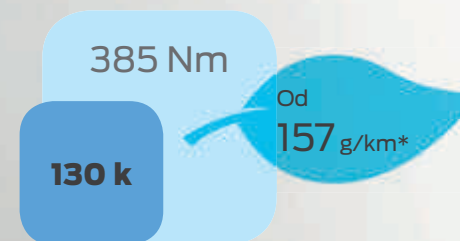

Flexibilnější

Ford 2.0 l EcoBlue 130 k

Dieslový motor Ford EcoBlue 130 k (96 kW) /385 Nm nabízí vyvážený výkon a točivý moment potřebný ke zvýšení přípustné hmotnosti jízdní soupravy a hmotnosti brzděného přívěsu bez zvýšení emisí.

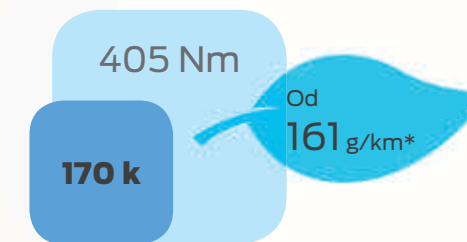

Výkonnější

Ford 2.0 l EcoBlue 170 k

Prvotřídní nový dieslový motor Ford EcoBlue o výkonu 170 k (125 kW) vyvíjí pozoruhodný točivý moment o síle 405 Nm. Jedná se o nejvýkonnější motor ve své řadě, a je tedy ideální volbou pro převoz těžkých nákladů či pravidelné tažení přívěsů s nízkou spotřebou paliva. Zároveň se vyznačuje výjimečně nízkou spotřebou (kombinovaná spotřeba již od 6,2 l/100 km).



0 55 % méně
NO_x
než u původní
verze.

Vyšší výkon, menší emise.

Nové vznětové motory Ford EcoBlue vozu Transit Custom splňují přísné standardy emisní normy Euro 6, která stanovuje výrazné snížení oxidů dusíku (NO_x) oproti předchozí emisní normě Euro 5. Systém selektivní katalytické redukce (SCR) využívá kapaliny AdBlue®, která oxidy dusíku redukcí rozkládá na dusík a vodní páru. Filtr pevných částic pak snižuje více než 99 % emisí pevných částic z výfuku vozidla.

Kontrola tankování správného paliva

Jedinečný systém brání v neúmyslném doplnění nesprávného paliva. Mimo to odpadá nepříjemná manipulace se špinavými uzávěry palivové nádrže (standardní výbava).



Náklady na vlastnictví

V každé fázi výroby vozů Transit Custom myslíme na kvalitu a odolnost. I po mnoha letech tak budete mít ze svého vozu stejně dobrý pocit jako v den, kdy jste do něj poprvé nasedli.

- Rozšířený proměnlivý servisní interval dosahující až 60 000 km nebo po dvou letech (podle toho, co nastane dříve) pomáhá snižovat vaše provozní náklady
- Automatický systém Stop-Start zajišťuje, aby vaše jízda byla maximálně úsporná (standardní výbava pro modely M1 a modely s automatickou převodovkou, výbava na přání u ostatních modelů)
- Řízení zrychlení je unikátní kalibrace motoru navržená k omezení zrychlení lehce naloženého vozu, která pomáhá snižovat spotřebu paliva (výbava na přání)
- Výstražná kontrolka funkce monitorování motorového oleje se rozsvítí, pokud se v intervalu mezi servisy sníží hladina oleje
- Vysoko umístěné světlomety jsou posazeny nad nárazníkem tak, aby byly chráněny před poškozením
- Senzory opotřebení brzdových destiček řidiče upozorní, když dojde k jejich opotřebení
- Senzor palivového filtru upozorní na vniknutí vody do palivové soustavy nebo na její ucpání
- Boční směrová světla se nachází u vnitřního okraje vnějších zpětných zrcátek, což minimalizuje riziko náhodného poškození. Při sklopení zrcátek se šířka vozidla zmenší přibližně o 190 mm
- Záruka 12 let proti prorozevnutí poskytuje ochranu proti prorozevnutí karoserie z vnitřní strany panelu
- Zadní nárazník z více dílů snižuje náklady na opravy

Připojení

Seznamte se s novým nejlepším přítelem vašeho telefonu.

Ford SYNC 3

I při cestování autem můžete být ve spojení se světem. Nový systém Ford SYNC 3 s hlasovým a dotykovým ovládáním v českém jazyce umožňuje bezproblémovou integraci vašeho chytrého telefonu, díky čemuž máte pod kontrolou všechny funkce od telefonních hovorů a textových zpráv až po poslech hudby, případně i satelitní navigaci (s nejvyšší verzí audio sady) – to vše prostřednictvím 8" dotykového displeje nebo mimořádně jednoduchých hlasových příkazů (výbava na přání).

Vlastnosti systému SYNC 3:

- vytáčení a přijímání hovoru v režimu handsfree
- snadná navigace
- poslouchání vlastní hudby (připojení ke Spotify)
- rozhraní dotykového 8" displeje
- poslech textových zpráv

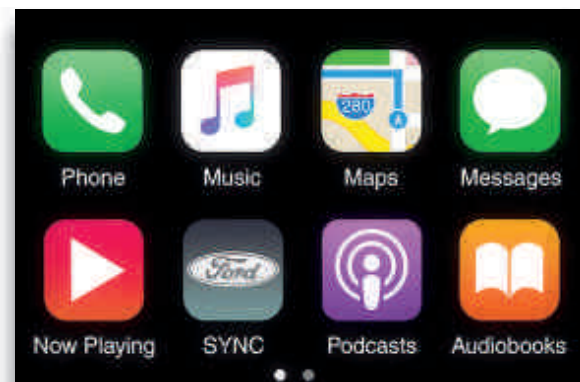

Dotykový displej

Multifunkční 8" dotykový displej systému SYNC 3 podporuje vícedotyková gesta tažení a oddalování či přibližování pomocí prstů a umožňuje vám uspořádat zobrazení ikon aplikací a pozadí stejným způsobem jako na tabletu nebo chytrém telefonu. Můžete také přepínat mezi denním a nočním režimem a přizpůsobovat předvolby pro více uživatelů.



AppLink, Apple CarPlay a Android Auto

Ovládání systému SYNC 3 je kompatibilní s rozhraním AppLink, zatímco rozhraní Apple CarPlay a Android Auto vám umožní ovládat telefon přes displej SYNC 3, aniž byste museli vzít do ruky váš mobilní telefon.

Na hlavní obrázku je model Transit Custom Sport s vestavěným zábavním systémem.

Poznámka: Plné propojení jednotky SYNC 3 a chytrého telefonu je k dispozici pouze u verzí iPhone 5 / Android 5.0 (Lollipop) nebo vyšších. Některé funkce jednotky SYNC 3 vyžadují datové připojení, za které se platí poplatky za mobilní data. Nejnovější informace o dostupnosti aplikací Apple CarPlay a Android Auto na vašem trhu najdete na oficiálních webových stránkách aplikací Apple CarPlay a Android Auto.

„Volat Adam“

„Přečíst zprávu“

„Potřebuji natankovat“

„Najít centrum města“

„Potřebuji zaparkovat“

„Mám hlad“

Předvídání

Sleduje i to, co nevidíte.

Nový Ford Transit Custom benefituje z ohromného množství nejnovějších technologií, které byly vyvinuty tak, aby chránily vás, vaše vozidlo a ostatní účastníky silničního provozu kolem vás.



System hlídání mrtvého úhlu BLIS®

Pokud se při jízdě dostane do vašeho mrtvého úhlu jiné vozidlo, na odpovídajícím zpětném zrcátku se rozsvítí výstražná kontrolka (výbava na přání).



Upozornění na vozidla blížící se z boku

Část informačního systému BLIS, systém upozornění na křižující dopravu skenuje prostor vlevo a vpravo, při couvání z kolmého parkovacího místa. Pokud je detekováno pohybující se vozidlo nebo jiné nebezpečí, systém vás upozorní vizuálními a zvukovými výstrahami (výbava na přání).



Ostražitost

Když není čas přemýšlet, Transit Custom již zareagoval.

Systém přední kamery ve spojení s raderem umožňuje novému Transitu Custom pomáhat chránit řidiče a jeho posádku v různých jízdních situacích. Například Pre-Collision assist (výbava na přání), který vás může upozornit na potenciální kolizi, nebo Varování před neúmyslným opuštěním jízdního pruhu (výbava na přání), jež vás chrání před potenciálním nebezpečím.



Varování před neúmyslným opuštěním jízdního pruhu²⁾

Rozpozná, když se vůz přiblíží k vodící čáře bez použití směrového světla, a upozorní na potenciální nebezpečí vibracemi volantu (výbava na přání pro všechny modely).

Rozpoznávání dopravního značení³⁾

Systém rozpoznávání dopravních značek automaticky zaznamenává značky standardního formátu. Na přístrojovém panelu se pak zobrazí kontrolka se symbolem rychlostního omezení nebo zákazu předjíždění. **Inteligentní asistent rychlosti²⁾** pomocí rozpoznávání dopravního značení a nastavitelného omezovače rychlosti zjišťuje aktuální rychlostní limit a přizpůsobuje mu rychlost vozidla²⁾. Pro tuto funkci může řidič rovněž zvolit horní limit rychlosti. Vozidlo nastavený rychlostní limit nepřekročí, pokud se řidič nerozhodne jinak (výbava na přání).



Systém sledování bdělosti řidiče²⁾

Tento systém vás bude varovat, pokud zaznamená snížení vaší pozornosti. Nejdříve se rozsvítí kontrolka na přístrojovém panelu. Pokud nedojde ke zlepšení pozornosti, systém vás upozorní zvukovou signalizací (součást výbavy Varování před neúmyslným opuštěním jízdního pruhu).

²⁾Používá senzory.

* Aktivuje se při rychlosti vyšších než 65 km/h a na vícepruhových komunikacích se zřetelně vyznačeným vodorovným dopravním značením.

¹⁾Asistenční systém řidiče.

²⁾Rychlostní limity se liší podle silnice a velikosti vozidla. Řidič neustále odpovídá za dodržování rychlostních omezení.



Pre-Collision Assist

Asistent pro ochranu před kolizí⁽⁰²⁾ pomocí radaru a kamery bedlivě sleduje silnici před vámi. Systém zjišťuje blízkost jiných vozidel a chodců, a to i ve tmě, a může vás upozornit na případnou kolizi. Pokud nereagujete na varovné signály systému, aktivní brzdění⁽⁰²⁾ předem připraví brzdový systém a může automaticky aktivovat brzdy, aby zabránil nebo zmírnil následky možné kolize (výbava na přání).



Vidět a být viděn

Vylepšené osvětlení pro vynikající viditelnost.

Transit Custom Van díky stylovým a výkonným novým světlometům nikdo nepřehlédne.



Projektorové světlomety a LED světla pro denní svícení

Pokud otočíte volantem o více než 30 stupňů, na odpovídající straně vozidla se rozsvítí odbočovací světla. Při jízdě za tmy tak získáte lepší viditelnost. Funguje při rychlosti nižší než 30 km/h (standardní výbava pro model Trend a Sport, výbava na přání pro model Base).

Xenonové světlomety

Nové xenonové světlomety modelu Transit Custom nabízí vynikající osvětlení, které je ve srovnání s halogenovými žárovkami zároveň úspornější. Statická odbočovací světla umístěna v obou světlometech osvětlují při zatáčení do 60 km/h prostor zatáčky. Kdykoli to úroveň venkovního osvětlení vyžaduje, zapínají se automatické světlomety, aby byla silnice před vámi dobře osvětlená (výbava na přání).



Inteligentní technologie

Pokročilé systémy, které vám usnadňují práci.

Transit Custom je k dispozici s řadou bezpečnostních a asistenčních funkcí, díky nimž je jízda bezpečnější a řízení jednodušší.



Ochrana proti převrácení⁽¹⁾

Jedinečný snímač monitorující náklon vozidla pomáhá udržovat pneumatiky v kontaktu se silnicí v případě, že je těžiště vozu vysoko nebo při jízdě klopenými zatáčkami (standardní výbava).



Automatický systém Stop-Start

Jestliže stojíte na místě a motor vašeho vozidla běží naprázdno, systém motor automaticky vypne, aby se snížila spotřeba paliva. Chcete-li se rozjet, motor se okamžitě znovu spustí (standardní výbava pro modely M1 a u modelů s automatickou převodovkou, výbava na přání u ostatních modelů).

Systém ochrany proti bočnímu větru⁽¹⁾

Pomáhá řidiči zůstat v jízdním pruhu v silných povětrnostních podmínkách s využitím systému ESP.

Regulace prokluzu kol⁽¹⁾

Pokud je při nízké rychlosti zjištěn prokluz kol, tento systém dokáže zvýšit krouticí moment pro kolo s nejvyšší trakcí (standardní výbava).

Nouzový brzdový asistent⁽¹⁾

Zajišťuje maximální brzdný účinek zvýšením tlaku v brzdové soustavě při nouzovém brzdění (standardní výbava).

Elektronický stabilizační systém (ESC)⁽¹⁾

Navržen tak, aby systém prostřednictvím zásahů do řízení pomáhal zvládnout extrémní jízdní podmínky. Zaznamenává vychýlení vozidla od zvoleného směru jízdy a udržuje zvolený směr pomocí automatické regulace brzdění a výkonu motoru (standardní výbava).

Výjimečné tažné schopnosti

Model Transit Custom se vyznačuje maximální hmotností taženého přívěsu 2 800 kg*, výjimečnou tažnou silou a množstvím bezpečnostních funkcí, které chrání vás i váš přívěs. (U firemních uživatelů může být vyžadován digitální tachograf.)

Systém stabilizace přívěsu⁽¹⁾

Jakmile systém rozpozná, že se tažený přívěs začíná kývat ze strany na stranu, sníží točivý moment motoru a přibrzděním zpomalí vozidlo tak, aby byla zajištěna stabilita soupravy (dostupné pouze s tažným zařízením z výroby).

Asistent rozjezdu do svahu⁽²⁾

Tento systém je určen k tomu, aby zabránil sjetí v kopci při přešlápnutí z brzdového na plynový pedál. Funguje při jízdě vpřed i při couvání, a je tak ideální pro tažení přívěsů nebo při rozjezdu do svahu (standardní výbava).

⁽¹⁾Používá senzory.

* Maximální hmotnost taženého přívěsu u řady L2.

⁽¹⁾Bezpečnostní funkce.

⁽²⁾Asistenční technologie řidiče.

Stropní airbagy⁽¹⁾

Poskytují dodatečnou ochranu řidiče a spolujezdce před zraněním (výbava na přání).



Funkce usnadňující život



Parkovací senzory

Přední a zadní senzory parkovacího systému při parkování svým zvukovým upozorněním pomáhají odhadovat vzdálenosti překážek (standardní výbava pro model Trend a Sport, výbava na přání pro model Base).



Automatická převodovka SelectShift

Pro vaše větší pohodlí může být Transit Custom vybaven 6stupňovou automatickou převodovkou SelectShift. Kromě hladkého, citlivého a efektivního přenosu síly nabízí převodovka také možnost manuálního řazení s pomocí tlačítek na řadící páce (výbava na přání pro modely s výkonem 130 k a 170 k).



SYNC 3 Live Traffic*

Poskytuje vám dopravní informace v reálném čase (rychlost provozu, dopravní nehody či uzavírky silnic) a dále alternativní trasy a mapy, které vám pomohou vyhnout se problémovým oblastem.



Průchozí přepážka

Vyklápěcí panel v přepážce umožňuje přístup k úložnému prostoru pod sedadly a zároveň bezpečný převoz nákladu o délce až 3 metry* (3,4 m u modelů L2).



Adaptivní tempomat²⁾

Nastavte požadovanou rychlost a adaptivní tempomat bude udržovat předem nastavenou vzdálenost od vozidla vpředu. Pokud snímače zjistí zpomalující se provoz před vámi, vaše vozidlo automaticky zpomalí. Jakmile vás vpředu již nebude nic zpomalovat, vaše vozidlo znovu zrychlí na přednastavenou rychlost (výbava na přání).



Vyhřívané čelní sklo Quickclear

Dokáže odmlžit čelní sklo během několika sekund, a to i během mrazivých rán.



Zadní parkovací kamera

Po zařazení zpátečky se na multifunkčním displeji zobrazí pohled za vozidlo. Překrývající se čáry na obraze z kamery značí směr vozidla (výbava na přání).



230V elektrická zásuvka

Provozujte nebo nabíjejte své oblíbené zařízení bez nutnosti použití speciálních adaptérů. Jednoduše je připojte do zásuvky, jako byste byli doma (výbava na přání).

¹⁾Používá senzory.

²⁾Asistenční technologie řidiče.

* Přístup k funkci Live Traffic je zdarma na první 2 roky po koupi nového vozu Ford vybaveného systémem SYNC 3 s navigací; poté se platí roční licenční poplatek.

Base

Hlavní prvky vnější výbavy

- Vnější zpětná zrcátka s vestavěnými ukazateli směru
- Dálkové centrální zamykání dveří
- Posuvné dveře nákladového prostoru na straně spolujezdce
- Světlomety se zpožděným vypínáním
- Přední a zadní lapače nečistot
- Vícedílný zadní nárazník
- 15" ocelová kola



Model Base 32-33



Hlavní prvky vnitřní výbavy

- Příprava na audiosystém se čtyřmi reproduktory
- Nastavitelná výška volantu
- Palubní počítač
- Elektricky ovládaná přední okna
- Sedadlo řidiče s loketní opěrkou nastavitelné v 8 směrech
- Dva držáky na 2litrové láhve
- Odkládací schránka, kam se vejdou složky ve formátu A4
- Dvě 12 V elektrické zásuvky
- Dvojitě přední sedadlo spolujezdce s vyklápěcím sedákem s úložným prostorem pod sedadlem
- Osvětlení nákladového prostoru
- Indikátor řazení – pro úspornou jízdu
- Odkládací schránka nad přístrojovým panelem s 12 V elektrickou zásuvkou
- Průchozí kovová přepážka o plné šířce dle normy DIN/ISO (pouze Van)

Dostupné volitelné sady:

Sada viditelnost

- Elektricky ovládaná a vyhřívána vnější zpětná zrcátka
- Vyhřívané čelní sklo Quickclear
- Snímač hladiny kapaliny do ostřikovačů

Sada viditelnost Plus

Prvky navíc k sadě viditelnost

- Elektricky sklopná zrcátka
- Automatické světlomety
- Automatické stěrače čelního skla s dešťovým snímačem
- Přední mlhovky

Motory

- 105 k (77 kW)/360 Nm

Typy karoserie

- Van

Na obrázku je vyobrazen model Transit Custom Base L1 H1 s metalickou barvou karoserie stříbrná Moondust (výbava na přání).

Trend

Hlavní prvky vnější výbavy Navíc oproti modelu Base

- Elektricky nastavitelná a vyhřívaná vnější zpětná zrcátka
- Projektorové halogenové světlomety s odbočovacími světly a denními LED světly
- Lakovaný přední nárazník a rohové kryty zadního nárazníku
- Přední mlhovky
- Plné kryty kol
- Přední a zadní parkovací senzory

Hlavní prvky vnitřní výbavy Navíc oproti modelu Base

- Rádio DIN, čtyři přední reproduktory (dva hloubkové a dva výškové reproduktory), dálkové ovládání zvuku a port USB s podporou zařízení iPod®, My Connection se 4" displejem TFT, rozhraní Bluetooth® a šest reproduktorů
- Tempomat s nastavitelným omezovačem rychlosti
- Sedadlo řidiče s bederní opěrkou nastavitelné v 10 směrech, dvojité přední sedadlo spolujezdce s rozkládacím stolem
- Klimatizace
- Kožený volant
- Uzamykatelná schránka v přístrojové desce
- Lampičky na čtení
- Snadno udržovatelná podlaha nákladového prostoru (pouze Van)

Dostupné volitelné sady: Sada viditelnost

- Elektricky ovládaná a vyhřívaná vnější zpětná zrcátka
- Vyhřívané čelní sklo Quickclear
- Snímač hladiny kapaliny do ostřikovačů



Sada viditelnost Plus

Prvky navíc k sadě viditelnost

- Elektricky sklopná zrcátka
- Automatické světlomety
- Automatické stěrače čelního skla s dešťovým snímačem

Sada viditelnost Premium

Prvky navíc k sadě viditelnost Plus

- Zadní parkovací kamera s asistentem pro připojování přívěsu
- Varování před neúmyslným opuštěním jízdního pruhu včetně systému sledování bdělosti řidiče
- Automatická dálková světla

Motory

- 105 k (77 kW)/360 Nm
- 130 k (96 kW)/385 Nm
- 170 k (125 kW)/405 Nm

Typy karoserie

- Van
- Kombi Van / Kombi



Klimatizace
(standardní výbava)



Přední a zadní parkovací senzory
(standardní výbava)

Poznámka: Slovní označení a logo Bluetooth® jsou vlastnictvím společnosti Bluetooth SIG, Inc. a veškeré jejich použití společností Ford Motor Company Limited a přidruženými společnostmi je předmětem licenčního ujednání. Další ochranné známky a obchodní názvy jsou majetkem příslušných vlastníků.

Na obrázku je vůz Transit Custom Trend L1 H1 v barvě červená Race.



Sport

Hlavní prvky vnější výbavy Navíc oproti modelu Trend:

- Exteriérový designový paket Sport - sportovně tvarovaný přední nárazník, lakované sportovní prahy, lemy blatníků, široké boční ochranné lišty, vnější zrcátka a madla dveří a zadní nárazník, sportovní pruhy na kapotě.
- Ráfky z lehkých slitin 17 Styl 2 - s pneumatikami 215/60 R17 s pojistnými maticemi
- Systém monitorování tlaku v pneumatikách
- Stěrače čelního skla s dešťovým snímačem
- Automatické světlomety
- Elektricky ovládaná sklopná a vyhřívaná vnější zpětná zrcátka

Hlavní prvky vnější výbavy Navíc oproti modelu Trend:

- Rádio My Connection se 4" displejem TFT, rozhraní Bluetooth®, port USB s podporou zařízení iPod®, dálkové ovládání zvuku a čtyři přední reproduktory
- Částečné kožené čalounění sedadel
- Vyhřívaná přední sedadla
- Kůží potažená hlavice řadicí páky
- Klimatizace
- Deaktivační spínač airbagu spolujezdce na předním sedadle

Dostupná volitelná sada:

Sada viditelnost Premium

- Zadní parkovací kamera s asistentem pro připojování přívěsu
- Varování před neúmyslným opuštěním jízdního pruhu včetně systému sledování bdělosti řidiče

Motor

- 170 k (125 kW)/405 Nm

Typy karoserie

- Van



Částečné kožené čalounění sedadel (standardní výbava)



18" kola z lehkých slitin pneumatikami 235/50R18

(Výbava na přání pro Van. Pokud jsou namontována, vozidlo je označováno jako model 290.)

***Poznámka: Je-li vozidlo Ford vybaveno funkčním airbagem spolujezdce, dětská bezpečnostní sedačka otočená proti směru jízdy nesmí být nikdy umístěna na předním sedadle spolujezdce.**

***Poznámka: Slovní označení a logo Bluetooth® jsou vlastnictvím společnosti Bluetooth SIG, Inc. a veškeré jejich použití společností Ford Motor Company Limited a přidruženými společnostmi je předmětem licenčního ujednání. Další ochranné známky a obchodní názvy jsou majetkem příslušných vlastníků.**

Na obrázku je vyobrazen model Transit Custom Sport L1 H1 v metalické barvě modrá Metallic (výbava na přání).

Model Sport 36-37



TRANSIT

Barvy karoserie a čalounění



1.



2.



3.



4.

1. Base

Střed sedadel: Quadrant v barvě Dark Palazzo Grey
Boky sedadel: City v barvě Ebony (standardní výbava)

2. Base

Střed sedadel: Crosshatch na kůži Salerno v barvě Dark Palazzo Grey
Boky sedadel: Vinyl Salerno v barvě Ebony (výbava na přání)

3. Trend

Střed sedadel: Capitol v barvě Ebony
Boky sedadel: City v barvě Ebony (standardní výbava)

4. Sport

Střed sedadel: Dynamo Emboss na materiálu Eton v barvě Ebony
Boky sedadel: Kožené čalounění Salerno v barvě Ebony Black (standardní výbava)



Bílá Frozen

Nemetalická barva karoserie



Červená Race

Nemetalická barva karoserie



Modrá Blazer

Nemetalická barva karoserie



Stříbrná Diffused

Metalická barva karoserie*



Oranžová Glow

Metalická barva karoserie*



Modrá Metallic

Metalická barva karoserie*



Šedá Magnetic

Metalická barva karoserie*



Stříbrná Moondust

Metalická barva karoserie*



Černá Shadow

Mica barva karoserie*

Záruka 12 let na prorezivění

Exteriér nového vozu Transit Custom si získal na odolnosti díky několikafázovému procesu lakování. Díky vstříkovaní vosku do ocelových částí karoserie či odolné horní vrstvě nátěru, novým materiálům a postupům aplikace bude váš vůz vypadat dobře i za mnoho let.

* Metalické Mica laky karoserie jsou dostupné jako výbava na přání, za příplatek.

Na model Ford Transit Custom se vztahuje záruka proti prorezivění karoserie společnosti Ford v délce 12 let od data první registrace. Podléhá stanoveným pravidlům a podmínkám.

Poznámka: Obrázky vozidel slouží pouze k ilustraci barevných odstínů a nemusí odpovídat konkrétní specifikaci. Barvy karoserie a čalounění reprodukovány v tomto katalogu se mohou lišit od skutečných barev v důsledku omezení použitých tiskových technologií.

Pozinkování

Povrchová úprava fosforečnanovým nástřikem

Elektrostatický nátěr

Základní nátěr

Horní vrstva nátěru

Krycí lak (kromě barvy bílá Frozen)

Osobitý styl

Zadní žebřík

Umožňuje bezpečný a snadný přístup na střešku dodávky (max. 125 kg, pouze pro zadní dveře ložného prostoru se 180° klouby) (výbava na přání a příslušenství).

Ochranná mříž zadních oken

Kvalitní mříž, která chrání zadní okna proti poškození nákladem při jízdě nebo proti krádežím. Nelze pro vozidla s výklopnými dveřmi (výbava na přání a příslušenství).

Interiérový střešní nosič

Dva černé ocelové nosiče s maximální nosností 50 kg lze umístit do různých poloh na vnitřních drážkách stěn souběžných se systémem Flex Floor (výbava na přání a příslušenství).

Systém Flex Floor

Neklouzavý ložný prostor se systémem Flex Floor a hliníkové upevňovací drážky na podlaze a bočních stěnách umožňují snadné upevnění a bezpečnou montáž nosičů, prvků k rozdělení nákladového prostoru (výbava na přání).

Upevňovací drážky (výbava na přání) a posuvné bloky s uvazovacími háky (10x) pro připevnění nákladu

(Výbava na přání a příslušenství.)

Tažné zařízení Brink®

Díky tažnému zařízení se zvyší přepravní kapacita vozidla. Tažné zařízení může být demontováno, pokud není používáno. K dispozici také pevná verze (příslušenství).

Střešní přepravní koš Q-Top® (Q-Tech)

Lehká hliníková konstrukce, na níž můžete naložit další náklad.* Je ideální pro přepravu velkých, dlouhých nebo objemných předmětů, a poskytuje vám větší flexibilitu při vaší každodenní činnosti (příslušenství) (nízká střeška, maximální zatížení střechy 150 kg včetně střešního nosiče, hmotnost nákladu 120 kg).

* Viz technické údaje o výšce a nosnosti vozidla.

Kladka pro nakládací žebřík Q-Top® (Q-Tech) pro střešní nosič Q-Top® (Q-Tech)

Zadní kladka pro nakládací žebřík, jenž usnadňuje nakládání a vykládání (příslušenství) (krátký a dlouhý rozvor, 150 cm, namontována nad střešním nosičem).

Integrovaný střešní nosič

Dokáže přepravit až 130 kg nákladu (80 kg u verze Sport) a lze jej sklopit na střešku, když jej nepoužíváte. Je vybaven dorazem nákladu a integrovanými T drážkami, které jsou kompatibilní se standardními doplňky střešních nosičů a maximalizují použitelnost střešního nosiče (výbava na přání a příslušenství pouze pro modely s nízkou střeškou).

Držák posuvného žebříku Thule® Professional

Pro rychlé, bezpečné a ergonomické připevnění žebříku. Tato pomůcka pro usnadnění nakládání se vysouvá podél boku vozidla a sklápí ze střechy dolů. Držák žebříku je opatřen čtyřmi dorazy nákladu a prvky pro upevnění žebříku (příslušenství).

Vzduchové deflektory ClimAir®

Omezuje vzduchové turbulence a hluchost, takže si budete moci lépe vychutnat jízdu s otevřenými předními okny, a to i v případě, že drobně prší (příslušenství).

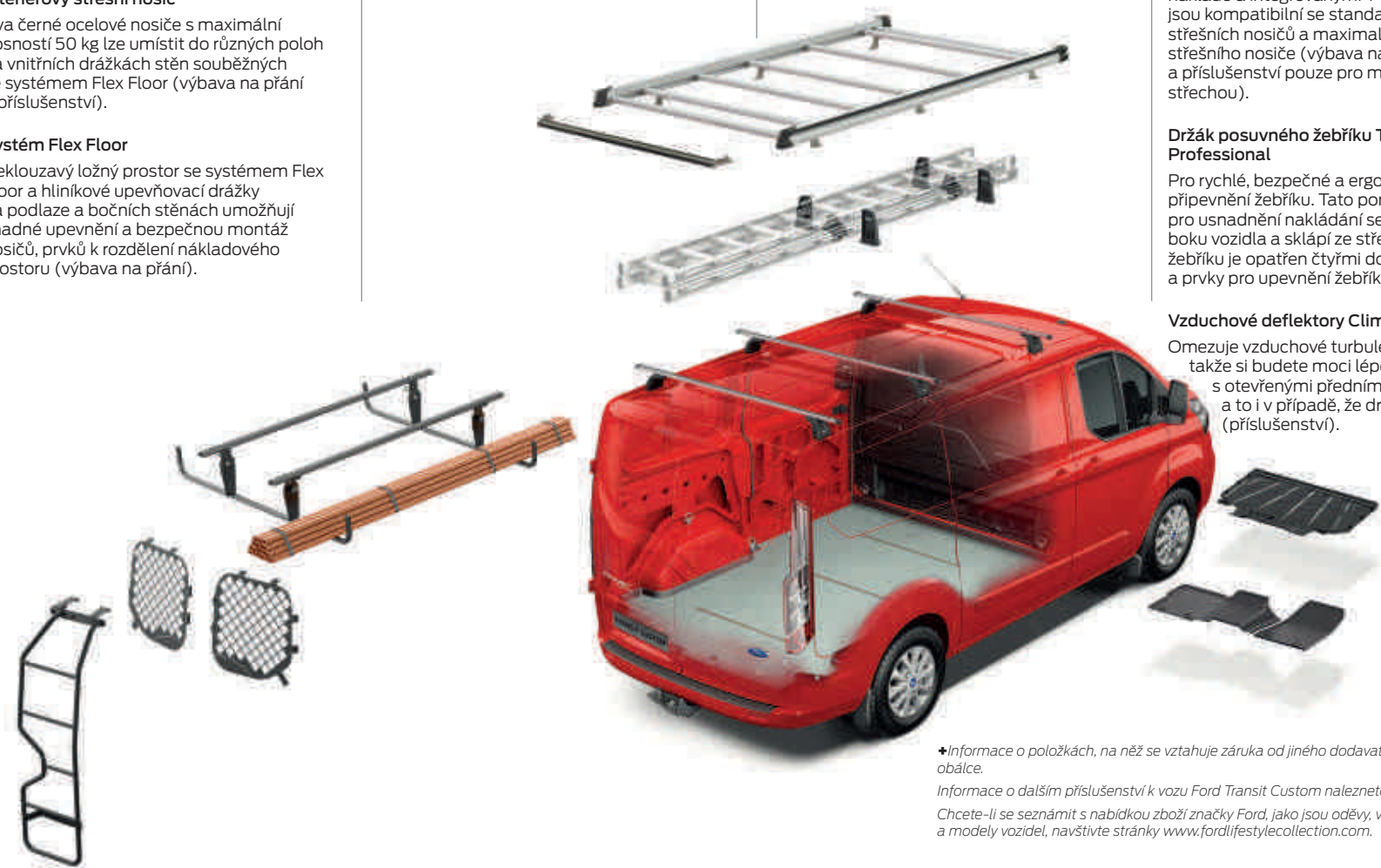

♦ Informace o položkách, na něž se vztahuje záruka od jiného dodavatele, naleznete na zadní obálce.

Informace o dalším příslušenství k vozu Ford Transit Custom naleznete na adrese

Chcete-li se seznámit s nabídkou zboží značky Ford, jako jsou oděvy, výrobky pro životní styl a modely vozidel, navštivte stránky www.fordlifestylecollection.com.

Kola z lehkých slitin

16palcová litá kola s 5 dvojitými paprsky (příslušenství) a pojistnými maticemi kol (příslušenství).

Parkovací senzory Xvision (SCC)*

Zvuková výstraha pomáhá posuzovat vzdálenost při parkování (příslušenství).

Spodní kryt motoru

Odolný spodní kryt motoru z korozivzdorného kovu chrání motor před náhodným poškozením kameny či obrubníkem. Můžete jej snadno demontovat pro účely výměny oleje a rutinního servisu (výbava na přání a příslušenství).

Lapače nečistot

Tvarované lapače nečistot chrání karoserii vozu Transit Custom před ostříkáním z vozovky a před odletujícími kameny (vpředu základní výbava, vzadu výbava na přání a příslušenství).

Gumové rohože

Rohože jsou vyrobeny z odolného materiálu a jsou vyrobeny na míru vašemu vozu Ford a zajišťují ochranu proti nečistotám a vlhkosti. Jsou bezpečně připevněné přímo k podlaze vozidla (příslušenství).

Sít na náklad Bott*

Zajistěte náklad bezpečně a snadno pomocí lehkého a nastavitelného síťového systému, který je ideální volbou pro kurýrní a balíkové doručovací služby. Připevňuje se k bočním upevňovacím bodům. Když ji nepoužíváte, můžete ji ukrýt do příslušného obalu. Max. zátěž 500 daN. K dispozici pro modely L1 a L2 (výbava na přání a příslušenství).

Dřevěná podlaha

Podlaha ložného prostoru sestává ze dvou dřevěných panelů s protiskluzovým nátěrem a integrovanými hliníkovými uvazovacími lištami. Max. zátěž lišt 500 daN (výbava na přání a příslušenství).



Naším úkolem je udržovat vaši firmu v pohybu.

Servisní služby a záruky

Kamkoliv pojedete, budeme stát vždy při vás.

Využijte komplexní spektrum služeb, které vám usnadní život a dovolí vám zabývat se věcmi, které opravdu chcete dělat.

FORD BlueService

Ford BlueService byl stvořen proto, aby udržoval váš Ford ve skvělé kondici a pomohl vám vytěžit ze svého vozidla maximum - a to po celou dobu jeho životnosti. Podívejte se, na které služby se můžete jako majitel vozu Ford spolehnout.

- Elektronický příjem vozidla do servisu
- Náhradní vozidlo pro zajištění mobility
- Jedno telefonní číslo pro jakoukoliv službu
- Bezplatná evropská asistenční služba
- Přehledné a transparentní ceny

Financování užitkových vozidel

Když jde o financování užitkových vozidel Ford, naše možnosti a odborné znalosti nám dovolují nabídnout vám širokou škálu finančních produktů.

Ford Credit®: Zákazníkům, kteří si chtějí pořídit užitkové vozidlo, nabízí řadu možností financování.

Ford Lease®: Tato služba se specializuje na pronájem s následnou koupí pronajaté věci a leasing a poskytuje alternativní řadu finančních plánů, které mohou být vašemu podnikání navrženy na míru.

Pouze pro firmy.

FORD PROTECT

Bezstarostný požitek z jízdy.

S prodlouženou zárukou FORD PROTECT si budete užívat bezstarostný klid motoristy. Stačí se jen rozhodnout, jakou variantu si zvolíte: 5 let (standardně), 6 let nebo 7 let (varianty na přání, za příplatek). Ford Protect nabízí řadu zásadních výhod:

- Ochrana před nečekanými výdaji za opravy
- Jistota při cestách do zahraničí - záruku lze uplatnit u autorizovaných servisních míst Ford po celé Evropě
- Delší životnost vašeho vozu Ford díky použití originálních dílů Ford
- Zvýšení hodnoty vozidla při následném prodeji

Ford Protect 42-43

Servisní plány údržby

Správná volba pro váš Ford.

Rostoucí výdaje pro údržbu můžete klidně hodit za hlavu. FORD SERVICE PLAN pokrývá veškeré náklady spojené s pravidelnou údržbou vozidla. Zahrnuje až 5 předepsaných servisních prohlídek v autorizovaném servisu Ford po dobu 3 nebo 5 let. Stačí si vybrat servisní plán¹, který nejlépe vyhovuje vašim potřebám.

FORD SERVICE PLAN EXCLUSIVE* poskytuje ještě více výhod a služeb. Oproti standardní variantě FORD SERVICE PLAN získáte navíc nárok na výměnu vybraných spotřebních dílů v případě opotřebení. Veškeré úkony na vašem vozidle provádí autorizovaný servis Ford.

Prodejce nových vozů Ford vám s výběrem individuálního servisního plánu rád pomůže.

Pokud se své vozidlo rozhodnete prodat, prodlouženou záruku a servisní plán¹ je možné převést na nového majitele, což zvyšuje hodnotu vozidla.

*Servisní plán platí od stejného dne jako záruka na nový vůz (obvykle od data první registrace). Počet servisních návštěv v rámci servisního plánu vyplývá z délky platnosti smlouvy a ujeté vzdálenosti. Podrobné podmínky naleznete na <http://ford.cz/ServisSluzby> nebo u autorizovaného prodejce Ford.

Důležité informace:

Nabídka financování není závaznou nabídkou na uzavření smlouvy.

Služby Ford Lease jsou poskytovány ve spolupráci s firmou ALD Automotive s.r.o.

¹Servisní plán Ford Service Plan platí od stejného dne jako záruka na nový vůz (obvykle od data první registrace). Počet návštěv v servisu Ford podle servisního plánu Ford Servis Plan vyplývá z délky platnosti smlouvy a odhadu ujeté vzdálenosti.

Van



L1 H1 6,0 m³

L2 H1 6,8 m³



L1 H2 7,2 m³

L2 H2 8,3 m³

DCiV (není dostupné)



L1 H1 3,5 m³

L2 H1 4,3 m³

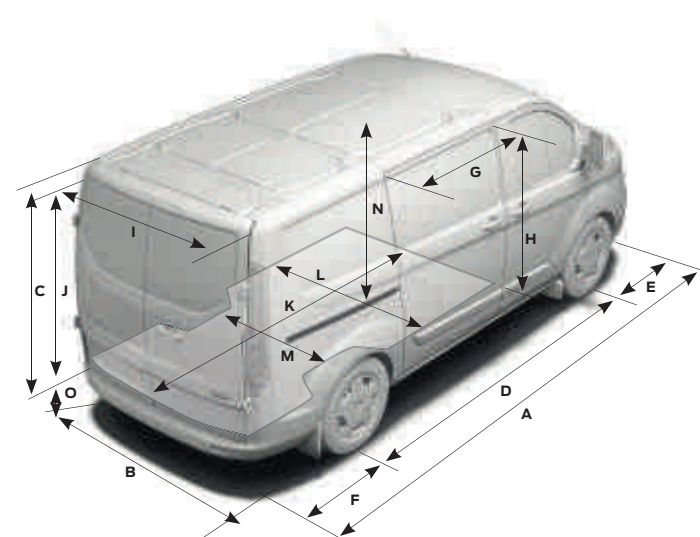

Rozměry Van

	L1 H1 Van	L1 H2 Van	L2 H1 Van	L2 H2 Van
A Celková délka	4973	4973	5340	5340
B Celková šířka se zrcátky	2272	2272	2272	2272
Celková šířka se sklopenými zrcátky	2080	2080	2080	2080
C Celková výška*	1925-2000	2286-2366	1922-1979	2285-2343
D Rozvor náprav	2933	2933	3300	3300
E Přední převis	1012	1012	1012	1012
F Zadní převis	1028	1028	1028	1028
G Maximální šířka bočních dveří	1030	1030	1030	1030
H Maximální výška bočních dveří	1324	1324	1324	1324
I Maximální šířka zadních dveří	1404	1404	1404	1404
J Maximální výška zadních dveří	1347	1706	1347	1706
K Maximální délka nákladového prostoru u podlahy (za přepážkou)	2554	2554	2921	2921
Maximální délka nákladového prostoru u podlahy (včetně úložného prostoru pod sedadly)	3087	3087	3404	3404
L Maximální šířka nákladového prostoru	1775	1775	1775	1775
M Maximální šířka nákladového prostoru mezi podběhy	1392	1392	1392	1392
N Maximální výška nákladového prostoru	1406	1778	1406	1778
O Výška nakládací hrany* (vzadu)	511-564	511-564	513-536	513-536
P Max. objem nákladového prostoru s přepážkou (m³)	6.0	7.2	6.8	8.3
Maximální objem nákladového prostoru (SAE, m³)	5.7	7.2	6.6	8.2
Max. objem nákladového prostoru s přepážkou (VDA, m³)	5.4	6.6	6.2	7.7
Průměr otáčení (m)				
15" kola – stopový/obrysový	10.9/11.6	10.9/11.6	12.2/12.8	12.2/12.8
16" kola – stopový/obrysový	11.6/12.2	11.6/12.2	12.8/13.4	12.8/13.4
17" kola – stopový/obrysový	11.8/12.3	–	13.0/13.5	–
18" kola – stopový/obrysový	12.2/12.7	–	–	–

L1 = Krátký rozvor, **L2** = dlouhý rozvor, **H1** = nízká střecha, **H2** = vysoká střecha. Všechny rozměry (v mm) podléhají výrobním tolerancím a platí pro vozidla s minimální výbavou. Výbava na přání není zohledněna. Vyobrazení jsou pouze ilustrativní. *Výškové rozměry jsou v rozsahu minima a maxima: od plně naloženého vozidla s nejmenší nosností po nenaložené vozidlo s největší nosností. Metoda **VDA** (Verband der Automobilindustrie) určuje objem tak, že se nákladový prostor zaplní kvádry o objemu 1 litr a rozměrech 200x100x50 mm. Kvádry jsou poté spočítány a výsledek je převeden na m³. Metoda **SAE** měří objem jemně zrnitého materiálu (např. písku nebo rýže), který se vejde do nákladového prostoru.

Rozměry Kombi / Kombi Van

	L1 H1 Kombi Van/ Kombi	L1 H2 Kombi Van/ Kombi	L2 H1 Kombi Van/ Kombi	L2 H2 Kombi Van/ Kombi
A Celková délka	4973	4973	5340	5340
B Celková šířka se zrcátky	2272	2272	2272	2272
Celková šířka se sklopenými zrcátky	2080	2080	2080	2080
C Celková výška*	1925-2000	2286-2366	1922-1979	2285-2343
D Rozvor náprav	2933	2933	3300	3300
E Přední převis	1012	1012	1012	1012
F Zadní převis	1028	1028	1028	1028
G Maximální šířka bočních dveří	930	930	930	930
H Maximální výška bočních dveří	1292	1292	1292	1292
I Maximální šířka zadních dveří	1404	1404	1404	1404
Maximální šířka zadních dveří s klimatizací vzadu	1215	1215	1215	1215
J Maximální výška zadních dveří	1297	1660	1297	1660
K Maximální délka nákladového prostoru u podlahy (za 2. řadou sedadel)	1545	1545	1912	1912
Maximální délka nákladového prostoru u podlahy (za 3. řadou sedadel)	687	687	1054	1054
L Maximální šířka nákladového prostoru	1775	1775	1775	1775
M Maximální šířka nákladového prostoru mezi podběhy	1351	1351	1351	1351
N Maximální výška nákladového prostoru	1382	1754	1382	1754
O Výška nakládací hrany*	511-564	511-564	513-536	513-536
P Maximální objem nákladového prostoru (SAE, m³) – 6/9 sedadel	3.1/1.3	3.8/1.6	3.8/2.0	4.7/2.5
Průměr otáčení (m)				
15" kola – stopový/obrysový	10.9/11.6	10.9/11.6	12.2/12.8	12.2/12.8
16" kola – stopový/obrysový	11.6/12.2	11.6/12.2	12.8/13.4	12.8/13.4
17" kola – stopový/obrysový	11.8/12.3	–	13.0/13.5	–

L1 = Krátký rozvor, **L2** = dlouhý rozvor, **H1** = nízká střecha, **H2** = vysoká střecha. Všechny rozměry (v mm) podléhají výrobním tolerancím a platí pro vozidla s minimální výbavou. Výbava na přání není zohledněna. Vyobrazení jsou pouze ilustrativní. *Výškové rozměry jsou v rozsahu minima a maxima: od plně naloženého vozidla s nejmenší nosností po nenaložené vozidlo s největší nosností. Metoda **VDA** (Verband der Automobilindustrie) určuje objem tak, že se nákladový prostor zaplní kvádry o objemu 1 litr a rozměrech 200x100x50 mm. Kvádry jsou poté spočítány a výsledek je převeden na m³. Metoda **SAE** měří objem jemně zrnitého materiálu (např. písku nebo rýže), který se vejde do nákladového prostoru.

Kombi



L1 H1 1,3 m³*

L2 H1 2,0 m³**



L1 H2 1,6 m³*

L2 H2 2,5 m³**

Kombi Van



L1 H1 3,1 m³*

L2 H1 3,8 m³**



L1 H2 3,8 m³*

L2 H2 4,7 m³**

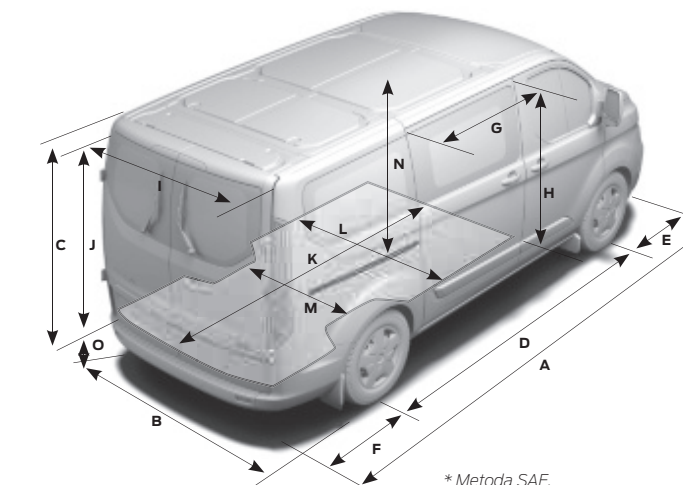

* Metoda SAE.

Využijte váš vůz Ford naplno

Chceme vám pomoci využít váš vůz Ford naplno. Abychom toho docílili, potřebujete být informováni o tom, kolik je vůz schopný bezpečně uvézt, a to v hodnotách nosnosti i objemu nákladového prostoru.

Autorizovaný prodejce uživatkových vozů Ford vám poskytne odborné rady ohledně důležitých specifikačních aspektů a pomůže vám vybrat uživatkový vůz na míru vašim potřebám.

Ford Transit Custom je konstruován k převážení nákladu – spousty nákladu.

Výběr nového uživatkového vozu je důležité rozhodnutí, při kterém je potřeba zohlednit spoustu faktorů.

Některé, jako vybrat vhodnou verzi a určit potřebný objem nákladového prostoru, jsou celkem snadné. Jiné, jako například vypočítat nosnost vozu, jsou již složitější.

Nosnost
K výpočtu nosnosti potřebujete znát dvě věci: maximální přípustnou hmotnost vozidla a pohotovostní hmotnost.

Přípustná hmotnost vozidla je maximální přípustná hmotnost naloženého vozidla připraveného k jízdě - tedy hmotnost vozidla samotného, přídatvných zařízení, řidiče a cestujících (75 kg / osoba), provozních kapalin, z 90% plné nádrže (1 l nafty = cca 0,85 kg), výbavy na přání (i té domontované dodatečně) a nákladu.

Pro usnadnění jsou modely vozů Ford Transit označeny podle jejich celkové hmotnosti. Například model 280 má celkovou hmotnost přibližně 2 800 kg a model 300 má celkovou hmotnost přibližně 3 000 kg.

Pohotovostní hmotnost vozidla ve výbavě Base spolu s provozními kapalinami, z 90 % plnou nádrží, ale bez hmotnosti řidiče, cestujících a nákladu. Maximální nosnost vozu je tedy rozdílem těchto dvou.

Přípustná hmotnost vozidla minus **pohotovostní hmotnost vozidla = nosnost**

Abychom vám poradili ve správném výběru vozidla na míru, naleznete zde další upřesněné vysvětlení faktorů, které mohou ovlivnit nosnost vozu. Jsou jimi například:

Řidič a cestující
Dle průmyslového standardu počítáme s hmotností 75 kg / osoba. Pamatujte, že řidič a cestující nejsou součástí pohotovostní hmotnosti, tudíž jejich přítomnost ve voze snižuje nosnost vozu.

Výbava na přání z výroby
Většina výbavy na přání z výroby ovlivňuje nosnost vozu. Například klimatizace může zvýšit pohotovostní hmotnost vozu o cca 18 kg, a tak snížit jeho nostnost.

Nicméně, výběr samostatného sedadla spolujezdce namísto standardního dvojsedadla může snížit pohotovostní hmotnost vozu o cca 12 kg, a zvýšit tak jeho nosnost o stejnou hodnotu. Autorizovaný prodejce Ford vám poradí, která výbava může zvýšit nebo snížit pohotovostní hmotnost vašeho vozu.

Stupně výbavy
Všechny pohotovostní hmotnosti uvedené v tomto katalogu platí pro vozidla ve výbavě Base se standardní výbavou. Modely sérií Trend a Sport mají kvůli více prvkům standardní výbavy vyšší pohotovostní hmotnost a nižší nosnost.

Výrobní tolerance
Všechny provozní hmotnosti podléhají výrobním tolerancím.

Příslušenství
Je důležité vědět, jaké máte plány s převzatým vozidlem. Jakákoliv výbava domontovaná později může ovlivnit nosnost vozu. Pro více informací se obraťte na autorizovaného prodejce Ford.

Správný vůz pro vaše podnikání
Užitkové vozy Ford jsou dostupné se širokou řadou standardních prvků i výbavy na přání. Autorizovaný prodejce Ford vám pomůže s výběrem správného vozu pro vaše podnikání, včetně technických detailů, které jsou potřeba například pro přestavbu vozu.

Poznámka: Technické informace k nástavbám naleznete online na stránkách www.etis.ford.com.

	Maximální nosnost (bez řidiče) (kg)	Maximální přípustná hmotnost vozidla (kg)	Minimální pohotovostní hmotnost (bez řidiče) (kg)	Maximální zatížení přední nápravy (kg)	Maximální zatížení zadní nápravy (kg)
Van (3místný)					
260 L1 HI	637-733	2600	1867-1963	1575	1415
280 L1 HI	837-933	2800	1867-1963	1575	1415
280 L1 HI s automatickou převodovkou – Trend	727-829	2800	1971-2073	1575	1415
290 L1 HI – Sport	890-988	2900	1912-2010	1550	1575
290 L1 HI s automatickou převodovkou – Sport	837-937	2900	1963-2063	1575	1575
290 L2 HI – Sport	801-903	2900	1997-2099	1575	1575
300 L1 HI	1037-1133	3000	1867-1963	1575	1590
300 L1 HI s automatickou převodovkou – Trend	927-1029	3000	1971-2073	1575	1590
300 L2 HI	955-1055	3000	1945-2045	1675	1590
300 L2 HI s automatickou převodovkou – Trend	837-943	3000	2057-2163	1675	1590
310 L1 HI – Sport	1091-1189	3100	1911-2009	1600	1640
310 L1 HI s automatickou převodovkou – Sport	1037-1137	3100	1963-2063	1600	1640
310 L2 HI – Sport	1001-1103	3100	1997-2099	1650	1640
310 L2 HI s automatickou převodovkou – Sport	947-1052	3100	2048-2153	1650	1640
320 L1 HI	1237-1333	3200	1867-1963	1625	1725
320 L1 HI s automatickou převodovkou – Trend	1127-1229	3200	1971-2073	1625	1725
320 L2 HI	1155-1255	3200	1945-2045	1725	1725
320 L2 HI s automatickou převodovkou – Trend	1037-1143	3200	2057-2163	1725	1725
340 L1 HI	1410-1508	3400	1892-1990	1625	2015
340 L1 HI s automatickou převodovkou – Trend	1301-1403	3400	1997-2099	1625	2015
340 L2 HI	1328-1430	3400	1970-2072	1750	2015
340 L2 HI s automatickou převodovkou – Trend	1211-1317	3400	2083-2189	1750	2015

L1 = Krátký rozvor, **L2** = dlouhý rozvor, **H1** = nízká střecha. Uvedené hodnoty se vztahují k vozidlům s nízkou střechou (H1). U vozů s vysokou střechou (H2) je pohotovostní hmotnost vyšší a nosnost nižší. Pohotovostní hmotnost je ovlivněna mnoha faktory jako například typem karoserie, výběrem motoru a výbavou na přání. Je to hmotnost vozidla se standardní výbavou včetně provozních kapalin, z 90 % plné nádrže, ale bez řidiče (75 kg), posádky a nákladu. Nosnost je rozdíl mezi přípustnou hmotností vozidla a pohotovostní hmotností bez hmotnosti řidiče (75 kg). Skutečná přípustná hmotnost vždy podléhá výrobním tolerancím, které mohou vést k rozdílům v nosnostech uvedených v tomto katalogu a skutečných hodnot. Pokud máte v plánu naložit vaše vozidlo k hranici maximální nosnosti, doporučujeme vám před výpočtem přidat odchylku 5 % k hodnotě pohotovostní hmotnosti, abyste snížili riziko přetížení. Provozovtel vozidla je zodpovědný, aby vozidlo splňovalo všechny předpisy pro daný silniční provoz. **Konkrétní hodnoty pro váš vůz zjistíte u autorizovaných prodejců Ford.**

	Maximální nosnost (bez řidiče) (kg)	Maximální přípustná hmotnost (bez řidiče) (kg)	Minimální pohotovostní hmotnost (bez řidiče) (kg)	Maximální zatížení přední nápravy (kg)	Maximální zatížení zadní nápravy (kg)
Kombi M1 (8–9 sedadel)					
320 L1 HI	987-1095	3190	2095-2203	1625	1725
320 L1 HI s automatickou převodovkou – Trend	961-1073	3240	2167-2279	1675	1725
320 L1 HI se zavěšením zadních kol s pneumatickým pérováním	879-989	3140	2151-2261	1625	1640
320 L1 HI s automatickou převodovkou a se zavěšením zadních kol s pneumatickým pérováním – Trend	803-917	3140	2223-2337	1675	1640
320 L2 HI	889-1001	3190	2189-2301	1725	1725
320 L2 HI s automatickou převodovkou	862-978	3240	2262-2378	1725	1725
320 L2 HI se zavěšením zadních kol s pneumatickým pérováním	780-895	3140	2245-2360	1725	1640
340 L1 HI	1171-1279	3400	2121-2229	1625	2015
340 L1 HI s automatickou převodovkou – Trend	1095-1207	3400	2193-2305	1625	2015
340 L2 HI	1072-1186	3400	2214-2328	1750	2015
340 L2 HI s automatickou převodovkou – Trend	995-1113	3400	2287-2405	1750	2015

L1 = krátký rozvor, **L2** = dlouhý rozvor, **H1** = nízká střecha. Uvedené hodnoty se vztahují k vozidlům s nízkou střechou (H1). U vozů s vysokou střechou (H2) je pohotovostní hmotnost vyšší a nosnost nižší. Pohotovostní hmotnost je ovlivněna mnoha faktory jako například typem karoserie, výběrem motoru a výbavou na přání. Je to hmotnost vozidla se standardní výbavou včetně provozních kapalin, z 90 % plné nádrže, ale bez řidiče (75 kg), posádky a nákladu. Nosnost je rozdíl mezi přípustnou hmotností vozidla a pohotovostní hmotností bez hmotnosti řidiče (75 kg). Skutečná přípustná hmotnost vždy podléhá výrobním tolerancím, které mohou vést k rozdílům v nosnostech uvedených v tomto katalogu a skutečných hodnot. Pokud máte v plánu naložit vaše vozidlo k hranici maximální nosnosti, doporučujeme vám před výpočtem přidat odchylku 5 % k hodnotě pohotovostní hmotnosti, abyste snížili riziko přetížení. Provozovtel vozidla je zodpovědný, aby vozidlo splňovalo všechny předpisy pro daný silniční provoz. **Konkrétní hodnoty pro váš vůz zjistíte u autorizovaných prodejců Ford.**

Hmotnosti a zatížení

	Maximální nostnost (bez řidiče) (kg)	Maximální přípustná hmotnost (kg)	Minimální pohotovostní hmotnost (bez řidiče) (kg)	Maximální zatížení přední nápravy (kg)	Maximální zatížení zadní nápravy (kg)
Kombi Van M1 (6místný)					
320 L1 HI	1077-1181	3190	2009-2113	1625	1725
320 L1 HI s automatickou převodovkou – Trend	1053-1159	3240	2081-2187	1675	1725
320 L2 HI	976-1084	3190	2106-2214	1725	1725
320 L2 HI s automatickou převodovkou – Trend	947-1059	3240	2181-2293	1725	1725
340 L1 HI	1261-1365	3400	2035-2139	1625	2015
340 L1 HI s automatickou převodovkou – Trend	1186-1294	3400	2106-2214	1625	2015
340 L2 HI	1159-1269	3400	2131-2241	1750	2015
340 L2 HI s automatickou převodovkou – Trend	1080-1194	3400	2206-2320	1750	2015

L1 = Krátký rozvor, **L2** = dlouhý rozvor, **H1** = nízká střecha. Uvedené hodnoty se vztahují k vozidlům s nízkou střechou (H1). U vozů s vysokou střechou (H2) je pohotovostní hmotnost vyšší a nostnost nižší. Pohotovostní hmotnost je ovlivněna mnoha faktory jako například typem karoserie, výběrem motoru a výbavou na přání. Je to hmotnost vozidla se standardní výbavou včetně provozních kapalin, z 90 % plné nádrže, ale bez řidiče (75 kg), posádky a nákladu. Nostnost je rozdíl mezi přípustnou hmotností vozidla a pohotovostní hmotností bez hmotnosti řidiče (75 kg). Skutečná přípustná hmotnost vždy podléhá výrobním tolerancím, které mohou vést k rozdílům v nostnostech uvedených v tomto katalogu a skutečných hodnot. Pokud máte v plánu naložit vaše vozidlo k hranici maximální nostnosti, doporučujeme vám před výpočtem přidat odchylku 5 % k hodnotě pohotovostní hmotnosti, abyste snížili riziko přetížení. Provozovtel vozidla je zodpovědný, aby vozidlo splňovalo všechny předpisy pro daný silniční provoz. **Konkrétní hodnoty pro váš vůz zjistíte u autorizovaných prodejců Ford.**

Spotřeba paliva a emise CO₂

Van, Kombi N1	Převodový poměr ⁶⁰	Emise CO ₂ (g/km) ^{60a}	Spotřeba paliva v l/100 km ^{60b}		
			Město	Mimo město	Kombinovaná
2,0 Ford EcoBlue (130 k (96 kW)/170 k (125 kW)) automatická převodovka	3.65	178-187	7.5-8.0	6.5-6.8	6.9-7.2
2,0 Ford EcoBlue (105 k (77 kW)/130 k (96 kW))	3.94	157-172	6.8-7.3	5.7-6.2	6.1-6.6
2,0 Ford EcoBlue (105 k (77 kW)/130 k (96 kW))	4.19	157-172	6.8-7.3	5.8-6.2	6.2-6.6
2,0 Ford EcoBlue (170 k (125 kW))	4.19	165-176	7.1-7.4	6.0-6.3	6.4-6.8
2,0 Ford EcoBlue (130 k (96 kW)/170 k (125 kW))	4.43	166-176	7.1-7.4	6.0-6.2	6.4-6.6
Kombi Van M1, Kombi M1					
2,0 Ford EcoBlue (130 k (96 kW)/170 k (125 kW)) automatická převodovka	3.65	181-183	7.6-7.7	6.4-6.5	7.0-7.1
2,0 Ford EcoBlue (105 k (77 kW)/130 k (96 kW))	3.94	159-164	7.0-7.2	5.6-5.8	6.1-6.3
2,0 Ford EcoBlue (105 k (77 kW)/130 k (96 kW))	4.19	159-164	7.0-7.2	5.6-5.8	6.1-6.3
2,0 Ford EcoBlue (170 k (125 kW))	4.19	163-168	7.1-7.3	5.9-6.1	6.3-6.4
2,0 Ford EcoBlue (130 k (96 kW)/170 k (125 kW))	4.43	164-169	7.1-7.3	5.9-6.1	6.3-6.5

Všechny hodnoty jsou uvedeny se systémem Stop-Start. Systém Stop-Start snižuje emise CO₂ o 6 g/km a spotřebu paliva o 0,2–0,3 l/100 km. ^{60a}Uvedený převodový poměr je dostupný pro daný model, danou přípustnou hmotnost vozidla a pro danou kombinaci motoru/převodovky. ^{60b}Hodnoty spotřeby a emisí CO₂ byly získány v souladu s technickými požadavky a specifikacemi evropské směrnice (EC) 715/2007 a (EC) 692/2008 ve znění pozdějších předpisů. Uvedená spotřeba paliva a emise CO₂ jsou stanoveny pro typ vozu, ne pro konkrétní vyrobený vůz. Použité standardní postupy testů umožňují srovnání různých typů vozů od různých výrobců. Skutečná spotřeba paliva a emise CO₂ v reálném provozu se mohou lišit v závislosti na specifikacích vozu, stylu jízdy a na používání technických prvků výbavy, stejně jako na ostatních netechnických faktorech. Pro více informací kontaktujte autorizovaného prodejce Ford.

Maximální hmotnost jízdní soupravy (kg)

	Převodový poměr ⁶⁰		260	280	290	300	310	320**	340
Van/Kombi Van/Kombi									
2,0 Ford EcoBlue 105 k (77 kW)	3.94/4.19	● / ○	4540/5040	4540/5040	–	4540/5040	–	4540/5040	–
2,0 Ford EcoBlue 130 k (96 kW)	3.94/4.19	● / ○	–	4940/5240	–	4940/5240	–	4940/5240	–
2,0 Ford EcoBlue 130 k (96 kW)	4.43	●	–	–	–	–	–	–	5365
2,0 Ford EcoBlue 130 k (96 kW) automatická převodovka	3.65	●	–	3800	–	4000	–	4200	4365
2,0 Ford EcoBlue 170 k (125 kW)	4.19	●	–	5240	–	5240	–	5240	–
2,0 Ford EcoBlue 170 k (125 kW)	4.43	●	–	–	–	–	–	–	5365
2,0 Ford EcoBlue 170 k (125 kW) automatická převodovka	3.65	●	–	3800	–	4000	–	4200	4365
2,0 Ford EcoBlue 170 k (125 kW) manuální převodovka (Sport)	4.19	●	–	–	–	–	5240	–	–
2,0 Ford EcoBlue 170 k (125 kW) automatická převodovka (Sport)	3.65	●	–	–	–	–	4100	–	–
2,0 Ford EcoBlue 170 k (125 kW) manuální převodovka (Sport) s 18" koly	4.19	●	–	–	5240	–	–	–	–
2,0 Ford EcoBlue 170 k (125 kW) automatická převodovka (Sport) s 18" koly	3.65	●	–	–	3900	–	–	–	–

● = Standardní výbava, ○ = výbava na přání, za příplatek. Všechny motory splňují emisní normu Euro 6 a jsou vybaveny filtrem pevných částic výfukových plynů (DPF), pokud není uvedeno jinak ⁶⁰Uvedený převodový poměr je dostupný pro daný model, danou přípustnout hmotnost vozidla a pro danou kombinaci motoru. ******Vozidla vybavená volitelným zavěšením zadních kol s pneumatickým pérováním nejsou vhodná pro tažení nákladu, a proto nemají na štítku žádnou hodnotu pro přívěs. Maximální hmotnost nebrzděného přívěsu je 750 kg.



Maximální hmotnost brzděného přívěsu (kg)

	Převodový poměr ⁹⁰		260	280	290	300	310	320**	340
L1 Van									
2,0 Ford EcoBlue (105 k (77 kW))	3.94/4.19	● / ○	2350/2500	2350/2250/2500	–	2350/2250/2500	–	2350/2250/2500	–
2,0 Ford EcoBlue (130 k (96 kW))	3.94/4.19	● / ○	–	2500	–	2500	–	2500	–
2,0 Ford EcoBlue (130 k (96 kW))	4.43	●	–	–	–	–	–	–	2500
2,0 Ford EcoBlue (130 k (96 kW)) automatická převodovka	3.65	●	–	1500	–	1700/1600	–	1900/1800	2050/1950
2,0 Ford EcoBlue (170 k (125 kW))	4.19	●	–	2500	–	2500	–	2500	–
2,0 Ford EcoBlue (170 k (125 kW))	4.43	●	–	–	–	–	–	–	2500
2,0 Ford EcoBlue (170 k (125 kW)) automatická převodovka	3.65	●	–	1500	–	1700/1600	–	1900/1800	2050/1950
2,0 Ford EcoBlue (170 k (125 kW)) manuální převodovka (Sport)	4.19	●	–	–	–	–	2500	–	–
2,0 Ford EcoBlue (170 k (125 kW)) automatická převodovka (Sport)	3.65	●	–	–	–	–	1800/1700	–	–
2,0 Ford EcoBlue (170 k (125 kW)) manuální převodovka (Sport) s 18" koly	4.19	●	–	–	2500	–	–	–	–
2,0 Ford EcoBlue (170 k (125 kW)) automatická převodovka (Sport) s 18" koly	3.65	●	–	–	1600	–	–	–	–

	Převodový poměr ⁹⁰		260	280	290	300	310	320**	340
L2 Van									
2,0 ord EcoBlue (105 k (77 kW))	3.94/4.19	● / ○	–	–	–	2250/2150/2750/2650	–	2250/2150/2750/2650	–
2,0 Ford EcoBlue (130 k (96 kW))	3.94/4.19	● / ○	–	–	–	2650/2550/2800	–	2650/2550/2800	–
2,0 Ford EcoBlue (130 k (96 kW))	4.43	●	–	–	–	–	–	–	2800
2,0 Ford EcoBlue (130 k (96 kW)) automatická převodovka	3.65	●	–	–	–	1650/1550	–	1850/1700	2000/1850
2,0 Ford EcoBlue (170 k (125 kW))	4.19	●	–	–	–	2800	–	2800	–
2,0 Ford EcoBlue (170 k (125 kW))	4.43	●	–	–	–	–	–	–	2800
2,0 Ford EcoBlue (170 k (125 kW)) automatická převodovka	3.65	●	–	–	–	1650/1550	–	1850/1700	2000/1850
2,0 Ford EcoBlue (170 k (125 kW)) manuální převodovka (Sport)	4.19	●	–	–	–	–	2800	–	–
2,0 Ford EcoBlue (170 k (125 kW)) automatická převodovka (Sport)*	3.65	●	–	–	–	–	1700	–	–
2,0 Ford EcoBlue (170 k (125 kW)) manuální převodovka (Sport) s 18" koly	4.19	●	–	–	2800	–	–	–	–

● = Standardní výbava, ○ = výbava na přání, za příplatek. Všechny motory splňují emisní normu Euro 6 a jsou vybaveny filtrem pevných částic výfukových plynů (DPF), pokud není uvedeno jinak. ⁹⁰Uvedený převodový poměr je dostupný pro daný model, danou přípustnou hmotnost vozidla a pro danou kombinaci motoru *Pouze pro Van. **Vozidla vybavená volitelným zavěšením zadních kol s pneumatickým pérováním nejsou vhodná pro tažení nákladu, a proto nemají na štítku žádnou hodnotu pro přívěs. Maximální hmotnost nebrzděného přívěsu je 750 kg.

Regulace vektoru točivého momentu

Regulace vektoru točivého momentu 100krát za sekundu přizpůsobuje točivý moment povrchu silnice (to je 33krát rychleji než mrknutí okem.) Na základě zjištěných informací o povrchu silnice vyvažuje výkon přenášený na jednotlivá poháněná kola. Tím zajišťuje dokonalou přilnavost k vozovce, zlepšuje ovladatelnost vozidla a napomáhá řidiči při zatáčení nebo při jízdě po nerovných silnicích (standardní výbava).

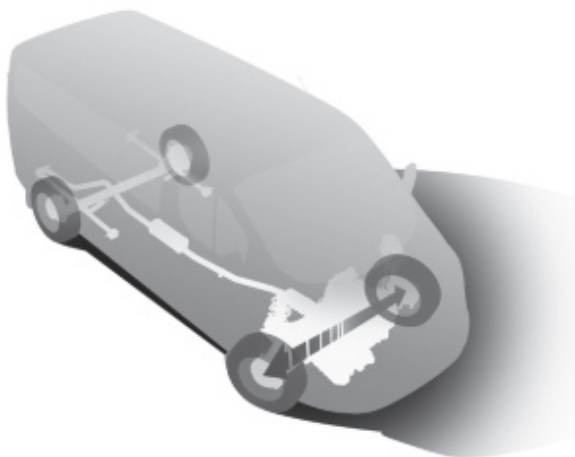

Maximální hmotnost brzděného přívěsu (kg)

	Převodový poměr ⁹⁰		260	280	290	300	310	320**	340
L1 Kombi Van/Kombi									
2,0 Ford EcoBlue (105 k (77 kW))	3.94/4.19	● / ○	–	–	–	–	–	1800/2300/1500/2000	–
2,0 Ford EcoBlue (130 k (96 kW))	3.94/4.19	● / ○	–	–	–	–	–	2200/2500/1900/2200	–
2,0 Ford EcoBlue (130 k (96 kW))	4.43	●	–	–	–	–	–	–	2500/2300
2,0 Ford EcoBlue (130 k (96 kW)) automatická převodovka	3.65	●	–	–	–	–	–	1450/1150	1550/1250
2,0 Ford EcoBlue (170 k (125 kW))	4.19	●	–	–	–	–	–	2500/2200	–
2,0 Ford EcoBlue (170 k (125 kW))	4.43	●	–	–	–	–	–	–	2500/2300
2,0 Ford EcoBlue (170 k (125 kW)) automatická převodovka	3.65	●	–	–	–	–	–	1450/1150	1550/1250
2,0 Ford EcoBlue (170 k (125 kW)) manuální převodovka (Sport)	4.19	●	–	–	–	–	2250	–	–
2,0 Ford EcoBlue (170 k (125 kW)) automatická převodovka	3.65	●	–	–	–	–	1100	–	–

	Převodový poměr ⁹⁰		260	280	290	300	310	320**	340
L2 Kombi Van/Kombi M1									
2,0 Ford EcoBlue (105 k (77 kW))	3.94/4.19	● / ○	–	–	–	–	–	1700/2200/1400/1900	–
2,0 Ford EcoBlue (130 k (96 kW))	3.94/4.19	● / ○	–	–	–	–	–	2100/2400/1800/2100	–
2,0 Ford EcoBlue (130 k (96 kW))	4.43	●	–	–	–	–	–	–	2500/2200
2,0 Ford EcoBlue (130 k (96 kW)) automatická převodovka	3.65	●	–	–	–	–	–	1350/1050	1450/1100
2,0 Ford EcoBlue (170 k (125 kW))	4.19	●	–	–	–	–	–	2400/2100	–
2,0 Ford EcoBlue (170 k (125 kW))	4.43	●	–	–	–	–	–	–	2500/2200
2,0 Ford EcoBlue (170 k (125 kW)) automatická převodovka	3.65	●	–	–	–	–	–	1350/1050	1450/1100

● = Standardní výbava, ○ = výbava na přání, za příplatek. Všechny motory splňují emisní normu Euro 6 a jsou vybaveny filtrem pevných částic výfukových plynů (DPF), pokud není uvedeno jinak. ⁹⁰Uvedený převodový poměr je dostupný pro daný model, danou přípustnou hmotnost vozidla a pro danou kombinaci motoru *Pouze pro Van. **Vozidla vybavená volitelným zavěšením zadních kol s pneumatickým pérováním nejsou vhodná pro tažení nákladu, a proto nemají na štítku žádnou hodnotu pro přívěs. Maximální hmotnost nebrzděného přívěsu je 750 kg.

Dostupnost modelů

	260 L1	280 L1	290 L1	290 L2	300 L1	300 L2	310 L1	310 L2	320 L1	320 L2	340 L1	340 L2
Van												
2,0 Ford EcoBlue 105 k (77 kW)	●	●	-	-	●	●	-	-	-	-	-	-
2,0 Ford EcoBlue 130 k (96 kW)	-	●	-	-	●	●	-	-	●	●	●	●
2,0 Ford EcoBlue 130 k (96 kW) – 6stupňová automatická převodovka	-	-	-	-	-	-	-	-	●	●	-	-
2,0 Ford EcoBlue 170 k (125 kW)	-	●	-	-	●	-	-	-	●	●	●	●
2,0 Ford EcoBlue 170 k (125 kW) – 6stupňová automatická převodovka	-	-	-	-	-	-	-	-	●	●	-	-
2,0 Ford EcoBlue 170 k (125 kW), Sport	-	-	-	-	-	-	●	●	-	-	-	-
2,0 Ford EcoBlue 170 k (125 kW) – 6stupňová automatická převodovka, Sport	-	-	-	-	-	-	●	●	-	-	-	-

Poznámka: ● = Dostupné, – = nedostupné. **L1** = krátký rozvor, **L2** = dlouhý rozvor, **H1** = nízká střecha, **H2** = vysoká střecha. Všechny motory splňují emisní normu Euro 6 a jsou vybaveny 6stupňovou manuální převodovkou, pokud není uvedeno jinak. Aktuální nabídka verzí se řídí platnými ceníky.

Dostupnost modelů

	320 L1 (N1/M1)	320 L2 (N1/M1)	340 L1 (N1/M1)	340 L2 (N1/M1)
Kombi				
2,0 Ford EcoBlue 105 k (77 kW)	●	●	-	-
2,0 Ford EcoBlue 130 k (96 kW)	●	●	●	●
2,0 Ford EcoBlue 130 k (96 kW) – 6stupňová automatická převodovka	●	●	-	-
2,0 Ford EcoBlue 170 k (125 kW)	●	●	●	●
2,0 Ford EcoBlue 170 k (125 kW) – 6stupňová automatická převodovka	●	●	-	-

Poznámka: ● = Dostupné, – = nedostupné. **L1** = krátký rozvor, **L2** = dlouhý rozvor, **H1** = nízká střecha, **H2** = vysoká střecha. Všechny motory splňují emisní normu Euro 6 a jsou vybaveny 6stupňovou manuální převodovkou, pokud není uvedeno jinak. Aktuální nabídka verzí se řídí platnými ceníky.

Dostupnost modelů

	320 L1	320 L2	340 L1	340 L2
Kombi Van M1				
2,0 Ford EcoBlue 105 k (77 kW)	●	●	-	-
2,0 Ford EcoBlue 130 k (96 kW)	●	●	●	●
2,0 Ford EcoBlue 130 k (96 kW) – 6stupňová automatická převodovka	●	●	-	-
2,0 Ford EcoBlue 170 k (125 kW)	●	●	●	●
2,0 Ford EcoBlue 170 k (125 kW) – 6stupňová automatická převodovka	●	●	-	-

Poznámka: ● = Dostupné, – = nedostupné. **L1** = Krátký rozvor, **L2** = dlouhý rozvor, **H1** = nízká střecha, **H2** = vysoká střecha. Všechny motory splňují emisní normu Euro 6 a jsou vybaveny 6stupňovou manuální převodovkou, pokud není uvedeno jinak. Aktuální nabídka verzí se řídí platnými ceníky.

Vnější výbava

	Base	Trend	Sport ^e
Ráfky			
Ocelové ráfky 6½x15" s pneumatikami 215/65 R15* (pro verze 280 - 320; pouze s manuální převodovkou)	●	●	-
Ocelové ráfky 6½x16" s pneumatikami 215/65 R16* (pro verze 340 nebo pro verze s automatickou převodovkou)	●	●	-
Ráfky z lehkých slitin 6½x16" s pojistnými maticemi a pneumatikami 215/65 R16* se stříbrnou broušenou povrchovou úpravou	-	○	-
Ráfky z lehkých slitin 7x17" s pojistnými maticemi a pneumatikami 235/55 R17* s černým lakováním se stříbrnou broušenou povrchovou úpravou	-	-	●
Ráfky z lehkých slitin 7,5x18" s pojistnými maticemi a pneumatikami 235/50 R18 101L1* se stříbrnou broušenou povrchovou úpravou (pouze pro 290 Sport)	-	-	○
Částečné kryty kol	●	-	-
Plné kryty kol	-	●	-
Rezervní kolo plnohodnotné	●	●	-
Sada na opravu pneumatik	-	-	●
Karoserie			
Boční ochranná lišta v barvě karoserie	-	-	●
Částečně lakovaný přední nárazník	-	●	●
Zadní nárazník v barvě karoserie	-	-	●
Madla dveří v barvě karoserie	-	-	●
Madla dveří nákladového prostoru/zadních výklopných dveří v barvě karoserie	-	-	●
Exteriérový designový paket – plastová stříbrná vložka předního nárazníku a plastové nelakované lemy blatníků	○	○	-
Exteriérový designový paket Sport – sportovně tvarovaný přední nárazník, lakované sportovní prahy, lemy blatníků, široké boční ochranné lišty, vnější zrcátka a madla dveří a zadní nárazník, sportovní pruhu na kapotě	-	-	●
Zadní tónovaná skla (pouze pro Van)	○	○	○
Zadní tónovaná skla (pouze pro Kombi)	○/–	○/–	●/○
Zadní tónovaná skla (pouze pro Kombi Van)	○	○	-
Stropní obložení v kabině řidiče (pouze pro Van)	●	●	●
Stropní obložení v celé délce vozu (pouze pro Kombi Van a Kombi)	●	●	●
Maska chladiče s 3 žebry v základním designu	●	●	-
Maska chladiče s 3 žebry s černým lakováním	-	-	●
Lak			
Nemetalický lak	●	●	●
Metallický lak, Mica lak	○	○	○

● = Standardní výbava,○ = výbava na přání, za příplatek. □ = součást vybraných sad za příplatek, – = nelze. ^eNelze pro Kombi Van a Kombi. ^eNelze pro Kombi Van.

* Zvolená kola budou vybavena uvedeným rozměrem pneumatik, nelze zvolit výrobce pneumatik. ^eNelze pro Kombi Van a Kombi. ^eNelze pro Kombi Van ****** Funkce Ford Nouzový asistent je inovativní prvek rádia SYNC, který využívá Bluetooth® a spárovaný telefon, aby pomohl pasažérům vozidla zahájit přímý hovor se záchrannými složkami v případě nehody, kdy byly aktivovány airbagy nebo odpojeno palivové čerpadlo. Tento prvek je využíván ve více než 40 evropských zemích a regionech. **Poznámka:** Slovní označení a logo Bluetooth® jsou vlastnictvím společnosti Bluetooth SIG, Inc. a veškeré jejich použití společností Ford Motor Company Limited a přidruženými společnostmi je předmětem licenčního ujednání. Další ochranné známky a obchodní názvy jsou majetkem příslušných vlastníků.

Asistenční technologie

	Base	Trend	Sport ^e
Asistenční systémy			
Systém stabilizace přivěsu (pouze s tažným zařízením Ford z výroby) ¹⁾	□	□	□
BLIS ^e – Systém sledování mrtvého úhlu ²⁾	○	○	○
Varování před neúmyslným opuštěním jízdního pruhu ²⁾ ; včetně sledování bdělosti řidiče, automatického přepínání dálkových světel ¹⁾ , přístrojového panelu střední série, koženého volantu a vyhřívaného čelního skla Quickclear	○/□	○/□	○/□
Rozpoznávání dopravních značek omezujících rychlost a předjíždění ²⁾ s inteligentním asistentem rychlosti ²⁾ ; včetně navigace	□	□	□
Tempomat ²⁾ ; včetně koženého volantu a nastavitelného omezovače rychlosti ²⁾	○	●	●
Adaptivní tempomat ²⁾ ; včetně nouzového brzdového asistenta ¹⁾ , funkce rozpoznávání dopravních značek omezující rychlost a předjíždění ²⁾ , navigace a inteligentního asistenta rychlosti ²⁾ (pouze se systémem varování při vybočení z jízdního pruhu)	○	○	○
Parkovací senzory – přední a zadní	○	●	●
Konfigurovatelné přední a zadní senzory parkovacího systému; včetně předních mlhových světel	○	○	○
Přední kola nezávisle odpružená na vžperách MacPherson, odpružení vinutými pružinami s proměnnou tuhostí, s předním příčným stabilizátorem a plyno-kapalinovými tlumiči. Odpružení zadních kol listovými pružinami.	●	●	●
Asistent pro rozjezd do svahu (HSA) ²⁾	●	●	●
Kontrolka řazení	●	●	●
Světlomety			
Světla pro denní svícení (Trend a Sport vybaveny LED světly pro denní svícení)	●	●	●
Automatické světlomety (včetně automatických stěračů)	□	□	●
Zpožděné zhasínání (30 s)	●	●	●
Halogenové světlomety se světly pro denní svícení	●	-	-
Halogenové projektorové světlomety včetně denního svícení s LED technologií, přední mlhové světlomety s funkcí odbočovacích světel	○	●	●
Xenonové světlomety včetně denního svícení s LED technologií s funkcí odbočovacích světel a přední mlhové světlomety	-	○	○
Mlhová světla – přední	○	●	●
Mlhová světla – přední mlhovky s funkcí přisvětlování zatáček	□	□	□
Zavěšená kol			
Zavěšení zadních kol s pneumatickým pérováním (pouze k dispozici u řady Kombi M1 310)	○	○	-
Přístroje a ovládací prvky			
Monitorování tlaku v pneumatikách ¹⁾ (standardně pro modely M1, Sport)	○/●	○/●	●
Tachograf – digitální, elektronický	○	○	○
Sady výbavy na přání			
Zadní parkovací kamera – pevná kamera, přední a zadní parkovací snímače	○/□	○/□	○/□
Paket Viditelnost - elektricky vyhřívané čelní sklo, elektricky ovládaná a vyhřívaná vnější zrcátka, ukazatel hladiny ostřikovače; nelze kombinovat se sklopnými zrcátky	○	○	-
Paket Viditelnost Plus - elektricky vyhřívané čelní sklo, elektricky ovládaná, sklopná vyhřívaná vnější zrcátka, ukazatel hladiny ostřikovače, automatické světlomety, automatické stěrače s dešťovým senzorem, mlhové světlomety	○	○	●
Paket Viditelnost Premium - elektricky vyhřívané čelní sklo, ukazatel hladiny ostřikovače, automatické světlomety, automatické stěrače s dešťovým senzorem, varování před opuštěním jízdního pruhu, sledování bdělosti řidiče, automatické přepínání dálkových světlometů, zadní parkovací kamera; nutno kombinovat s Audio sadami 20, 21, 24	-	○	○

● = Standardní výbava,○ = výbava na přání, za příplatek. □ = součást vybraných sad za příplatek. ^eNelze pro Kombi a Kombi Van. ^eNelze pro Kombi Van.

¹⁾Bezpečnostní funkce,²⁾asistenční funkce řidiče.



Výkon a spotřeba

	Base	Trend	Sport®
Přístroje a ovládací prvky			
Informační systém řidiče Ford Eco Mode	●	●	●
Palubní počítač (zobrazuje dojezdovou vzdálenost, průměrnou a okamžitou spotřebu paliva, průměrnou rychlost, teplotu vzduchu)	●	●	●
Technologie			
Systém Stop-Start (standardně pro modely MI a modely s automatickou převodovkou).	○	○	○
Funkce regulace zrychlení	○	○	○
Filtr pevných částic (cDPF)	●	●	●
Nádrž na AdBlue® – 21 litrů	●	●	●

● = Standardní výbava, ○ = výbava na přání, za příplatek. *Nelze pro Kombi a Kombi Van. ®Nelze pro Kombi Van.

Zadní klimatizace

Komfort při každé jízdě vozem Transit Custom vám zajistí nezávislá klimatizace v oblasti zadních sedadel (výbava na přání pro Kombi a Kombi Van).



Komfort

	Base	Trend	Sport®
Komfortní prvky interiéru			
Odkládací police namontovaná v čelní části (pouze pro Van)	●	●	-
Odkládací přihrádka před spolujezdcem s víkem (A4)	●	-	-
Odkládací přihrádka před spolujezdcem – uzamykatelná, s víkem (A4)	-	●	●
Kuřácká sada	○	○	○
Sluneční clony – zadní dveře (pouze s bočními posuvnými dveřmi na straně řidiče, pouze pro Van a DCIV)	-	○	○
Držák nápojů – dvojitý, na 2litrovou láhev, zabudovaný v přístrojové desce	●	●	●
Úložný prostor – kapsy v předních dveřích	●	●	●
Úložný prostor – na straně řidiče, přihrádka s krytem na přístrojové desce	●	●	●
Úložný prostor – pod sedadlem (pro sedadlo spolujezdce)	●	●	●
Audio a komunikační systémy			
Audio sada 30 - anténa, 4 reproduktory, kabeláž; nelze kombinovat s parkovací kamerou, tempomaty, varováním před opuštěním jízdního pruhu	●	-	-
Audio sada 12 - autorádio AM/FM s ovládáním rádia na volantu, Bluetooth DIN, čtyři přední reproduktory (dva hlubokotónové reproduktory a dva výškové reproduktory), dálkové ovládání zvuku a port rozhraní USB s podporou zařízení iPod® (pouze Van a Kombi Van)	○	●	-
Audio sada 16 - autorádio AM/FM s ovládáním rádia na volantu, se čtyřmi předními reproduktory (dva hlubokotónové reproduktory a dva výškové reproduktory), 4" TFT displej, dálkové ovládání zvuku, port rozhraní USB s podporou zařízení iPod® a Bluetooth® (nelze pro Van Trend, volitelné pro Kombi Van Trend)	○	● / ○ / -	●
Audio sada 17 - autorádio AM/FM/DAB/DAB+ s ovládáním rádia na volantu, 4" TFT displej, Bluetooth®, port rozhraní USB s podporou zařízení iPod®, dálkové ovládání zvuku, čtyři přední reproduktory (dva hlubokotónové reproduktory a dva výškové reproduktory)	○	○	○
Audio sada 20 - SYNC 3 s dotykovým 8" displejem a hlasovým ovládáním, autorádio AM/FM s ovládáním rádia na volantu, 4 reproduktory, Bluetooth, USB, Android Auto™ / CarPlay, automatické nouzové volání Emergency Assist	○	○	○
Audio sada 21 - SYNC 3 s dotykovým 8" displejem a hlasovým ovládáním, autorádio AM/FM/DAB/DAB+ s ovládáním rádia na volantu, 4 reproduktory, Bluetooth, USB, Android Auto™ / CarPlay, automatické nouzové volání Emergency Assist	○	○	○
Audio sada 24 - SYNC 3 s dotykovým 8" displejem a hlasovým ovládáním, navigace s bezplatnou aktualizací mapových podkladů na 7 let, autorádio AM/FM/DAB/DAB+ s ovládáním rádia na volantu, 4 reproduktory, Bluetooth, USB, Android Auto™ / CarPlay, automatické nouzové volání Emergency Assist	○	○	○
Klimatizace a topení			
Přední klimatizace s pylovým filtrem	○	●	●
Zadní a přední klimatizace (pouze pro Kombi a Kombi Van)	○	○	○
Topení – recirkulace	●	●	●
Přídavné elektrické topení (pouze pro Kombi Van a Kombi)	●	●	●
Programovatelní přídavné teplovodní topení	○	○	○
Programovatelní přídavné teplovodní topení s dálkovým ovládáním	○	○	○
Topení v zadní část vozidla (pouze pro Kombi a Kombi Van)	○	○	○

● = Standardní výbava, ○ = výbava na přání, za příplatek, □ = součást vybraných sad za příplatek. *Nelze pro Kombi a Kombi Van. ®Nelze pro Kombi Van.

* Funkce nouzového asistenta Ford je inovativní součástí jednotky SYNC, která prostřednictvím mobilního telefonu spárovaného a připojeného přes rozhraní Bluetooth® pomáhá posádce vozidla po havárii, při níž se odpálily airbagy nebo odpojilo palivové čerpadlo, navázat přímé spojení s místními záchranými složkami. Tuto funkci lze používat ve více než 40 evropských zemích a oblastech. Značka Bluetooth® obchodní značka a loga jsou vlastnictvím společnosti Bluetooth SIG, Inc. a veškeré jejich použití společností Ford Motor Company Limited je předmětem licence. Ostatní ochranné známky a obchodní názvy jsou vlastněny jejich příslušnými vlastníky.

Komfort

	Base	Trend	Sport®
Osvětlení interiéru			
Světlo na čtení, přední světlo s postupným stmíváním	●	-	-
Světlo na čtení, přední světla pro čtení map	-	●	●
Osvětlení prostoru pro nohy; pouze postranní dveře nákladového prostoru (není k dispozici pro Van Base)	●	●	●
Stropní osvětlení zadních sedadel s postupným stmíváním (pouze pro Kombi, Kombi Van a DCiV)	●	●	●
Osvětlení nákladového prostoru	●	●	●
Osvětlení nákladového prostoru – LED osvětlení (pouze pro Van)	○	○	○
Sedadla			
Sedadlo řidiče – ovládané v 8 směrech s loketní opěrkou	●	○	-
Sedadlo řidiče – ovládané v 10 směrech s loketní opěrkou	○	●	-
Sedadlo řidiče – ovládané v 10 směrech, vyhřívané s loketní opěrkou	○	○	●
Sedadlo řidiče – elektricky ovládané v 10 směrech, vyhřívané s loketní opěrkou	-	-	○
Přední sedadlo spolujezdce – jedno, ovládané ve 4 směrech	○	-	-
Přední sedadlo spolujezdce – jedno, ovládané ve 4 směrech, vyhřívané	○	-	-
Přední sedadlo spolujezdce – jedno, ovládané v 8 směrech, vyhřívané – Van	○	○	○
Přední sedadlo spolujezdce – jedno, ovládané v 8 směrech, vyhřívané – Kombi	○	○	●
Přední sedadlo spolujezdce – dvojité, pevné opěradlo s děleným sedákem pro ukládání do úložného prostoru	●	○	-
Přední sedadlo spolujezdce – dvojité, pevné opěradlo s děleným sedákem pro ukládání do úložného prostoru, rozkládací stolek	-	●	-
Přední sedadlo spolujezdce – dvojité, vyhřívané, pevné opěradlo s děleným sedákem pro ukládání do úložného prostoru, rozkládací stolek	○	○	●
Zadní sedadla – druhá řada; trojité sedadlo (2+1), sklopné a odnímatelné (pouze Kombi)	●	●	●
Zadní sedadla – druhá řada, odstraněna (pouze Kombi a Kombi Van)	○	○	○
Zadní sedadla – třetí řada; trojité sedadlo (2+1), sklopné a odnímatelné (pouze Kombi)	●	●	●
Zadní sedadla – třetí řada, odstraněna (pouze Kombi)	○	○	○
Zadní sedadla – sklápění a loketní opěrky druhé řady sedadel (pouze Kombi) (volitelné u Kombi Sport)	-	○	○/-

● = Standardní výbava, ○ = výbava na přání, za příplatek, □ = součást vybraných sad za příplatek. *Nelze pro Kombi a Kombi Van. ®Nelze pro Kombi Van.

* Funkce nouzového asistenta Ford je inovativní součást jednotky SYNC, která prostřednictvím mobilního telefonu spárovaného a připojeného přes rozhraní Bluetooth®pomáhá posádce vozidla po havárii, při níž se odpálily airbagy nebo odpojilo palivové čerpadlo, navázat přímé spojení s místními záchrannými složkami. Tuto funkci lze používat ve více než 40 evropských zemích a oblastech.Značka Bluetooth® obchodní značka a loga jsou vlastnictvím společnosti Bluetooth SIG, Inc. a veškeré jejich použití společností Ford Motor Company Limited je předmětem licence. Ostatní ochranné známky a obchodní názvy jsou vlastněny jejich příslušnými vlastníky.

Komfort

	Base	Trend	Sport®
Přístroje a ovládací prvky			
Sloupek řízení – s možností nastavení výšky a sklonu	●	●	●
Zpětná zrcátka – ručně nastavitelná	●	-	-
Zpětná zrcátka – elektricky ovládaná a vyhřívaná zpětná zrcátka	○/□	●	-
Zpětná zrcátka – elektricky sklopná, elektricky ovládaná a vyhřívaná zpětná zrcátka	○/□	○/□	●
Zpětná zrcátka v barvě karoserie	-	-	●
Stěrače – přední s cyklovačem a s elektrickým čerpadlem ostřikovačů	●	●	-
Stěrače – automatické se snímačem deště (včetně automatických světlometů)	□	□	●
Stěrače – stěrače s automatickým stíráním zadního skla a s elektrickým čerpadlem ostřikovačů (k dispozici pouze u zasklených zadních dveří nebo zadních výklopných dveří, nejsou k dispozici u dodávky s dvojitou kabinou řady 280)	○	○	○/-
Madla 1 – stropní minikonzola, sluneční clona řidiče s osvětlením, úložný prostor na sluneční brýle (pouze kombi NI, dodávka a dodávka s dvojitou kabinou)	-	-	●
Madla 2 – zahrnují stropní minikonzolu	●	●	□
Kožený volant	□	●	●
Řadicí páka potažená kůží	-	-	●
Okna – elektricky ovládaná vpředu, s jednodotkovým spouštěním na straně řidiče	●	●	●
Technologie			
Bezzátkový systém doplňování paliva Ford Easy-Fuel	●	●	●
Vyhřívané čelní sklo Quickclear	□	□	●
Posilovač řízení (PAS)	●	●	●
Sady výbavy na přání			
Balíček přípravy pro trh (Marketing Flex Pack) – umožňuje volbu odstranění rezervního kola (nelze pro Van Sport)	○	○	○

● = Standardní výbava, ○ = výbava na přání, za příplatek, □ = součást vybraných sad za příplatek. *Nelze pro Kombi a Kombi Van. ®Nelze pro Kombi Van.

* Funkce nouzového asistenta Ford je inovativní součást jednotky SYNC, která prostřednictvím mobilního telefonu spárovaného a připojeného přes rozhraní Bluetooth®pomáhá posádce vozidla po havárii, při níž se odpálily airbagy nebo odpojilo palivové čerpadlo, navázat přímé spojení s místními záchrannými složkami. Tuto funkci lze používat ve více než 40 evropských zemích a oblastech.Značka Bluetooth® obchodní značka a loga jsou vlastnictvím společnosti Bluetooth SIG, Inc. a veškeré jejich použití společností Ford Motor Company Limited je předmětem licence. Ostatní ochranné známky a obchodní názvy jsou vlastněny jejich příslušnými vlastníky.



Bezpečnost a zabezpečení

	Base	Trend	Sport [®]
Bezpečnost			
Airbag řidiče ¹⁾	●	●	●
Airbag spolujezdce ²⁾ , vypínatelný; pouze pro Van	●/○	●/○	●
Airbag – boční vpředu a stropní vpředu ³⁾	□	□	□
Tříbodové bezpečnostní pásy na všech sedadlech ³⁾	●	●	●
Úchytky pro dětskou sedačku ISOFIX, dvě ve 2. řadě ³⁾ ; pouze pro Kombi M1, Kombi Van	●/-	●/-	●/-
Zabezpečení			
Obvodový alarm	○	○	○
Alarm – kategorie Thatcham 1 (Van) – snímání pohybu v interiéru, snímač sklonu a připojení přívěsu (zahrnuje dálkové zamykání 2 klíči s přívěškem) (pouze s plně neprosklenou přepážkou a neprosklenými zadními dveřmi).	○	○	○
Zámky – centrální elektrické zamykání s dálkovým ovládáním	●	●	●
Zámky – elektrické dvojitě zamykání dveří, stíněné zpevněnými úchyty	○	○	○
Zámky – dálkově ovládané centrální zamykání s jedním vyklápěcím klíčem	●	-	-
Zámky – dálkově ovládané centrální zamykání se dvěma vyklápěcími klíči	-	●	●
Zámky – klíč správy vozového parku (nelze pro Van Sport)	○	○	-/○
Zámky – konfigurovatelné odemykání - Zstupňové odemykání* (Van)	●/○	●/○	●/○
Zámky – konfigurovatelné odemykání - Zstupňové odemykání* (Kombi)	●	●	●
Zámky – konfigurovatelné odemykání - Zstupňové odemykání* (Kombi Van)	●	●	-
Zámky – konfigurovatelné odemykání, nezávislé odemykání dveří řidiče*	○	○	-
Zámky – konfigurovatelné odemykání, odemykání vozu typu courier s automatickým zamykáním při zabouchnutí nákladových dveří, zónově opačné opakované zamykání dveří a automatické opakované zamknutí po 3 sekundách*	○	○	-
Zámky – automatické opětovné zamknutí, opakované zamknutí dveří po 45 sekundách, jestliže žádná dveře nejsou otevřeny.	●	●	●
Zámky – zvuková zpětná vazba chybného zamknutí, zvukový signál při otevřených dveřích s aktivovaným zamykáním.	●	●	●
Zámky – automatické zamykání dveří za jízdy, dveře se automaticky zamknou při rychlosti 8 km/h (standardně pro Van, volitelně pro Kombi Van)	●/○	●/○	●/-
Ochranná mřížka zadního okna	○	○	○
Imobilizér – PATS (Pasivní systém zabezpečení proti krádeži Safeguard) (imobilizér 2. kategorie schválený pojišťovny)	●	●	●
Zámky – otvírání kapoty klíčem	●	●	●
Brzdy			
Elektronický systém jízdní stability (ESC) ¹⁾	●	●	●
Upozornění na nouzové brzdění ²⁾	●	●	●
Dvouokruhové brzdy se samočinně seřizujícím posilovačem a ABS. Přední a zadní kotoučové brzdy.	●	●	●
Protiblokovací brzdový systém (ABS) s elektronickým rozdělovačem brzdné síly (EBD) ¹⁾	●	●	●

¹⁾Verze L1 s 15" ocelovými koly; 11,6 m s 16" koly; 11,8 m se 17" koly; 12,2 m s 18" koly z lehkých slitin (výbava na přání).

10,9 m
poloměr otáčení*



Bezpečnost a zabezpečení

	Base	Trend	Sport [®]
Technologie			
Adaptivní ovládání podle zatížení (LAC) ¹⁾	●	●	●
Nouzový brzdový asistent (EBA) ¹⁾	●	●	●
Ochrana proti převrácení ¹⁾	●	●	●

● = Standardní výbava, ○ = výbava na přání, za příplatek, □ = součást vybraných sad za příplatek,²⁾Bezpečnostní funkce,³⁾Asistenční funkce řidiče. *Podrobné informace o dostupných konfiguracích vám poskytne váš prodejce vozidel Ford. **Upozornění:** Požadavek na funkci konfigurovatelného zamykání musí být definován v objednávce, funkci nelze nechat na přání namontovat u prodejce ani nemůže být objednána jako příslušenství. ¹⁾Nelze pro Kombi a Kombi Van. ²⁾Nelze pro Kombi Van. ³⁾**Poznámka: Dětská sedačka otočená proti směru jízdy nesmí být nikdy umístěna na předním sedadle spolujezdce, je-li vozidlo Ford vybaveno funkčním airbagem spolujezdce.**

Funkční výbava

	Base	Trend	Sport [®]
Karoserie			
Neprosklené zadní dveře s otevíráním do 180°, pozitivní zastavení na 90° (pouze pro Van)	●	●	●
Prosklené zadní dveře s otevíráním do 90° (pouze pro Kombi Van a Kombi)	●	●	●
Zadní závěsné dveře – prosklené a vyhřívané (standardně pro Kombi Van a Kombi, volitelně pro Van)	●/○	●/○	●/○
Prosklené zadní výklopné dveře	○	○	○/-
Boční okna – druhá řada sedadel, na straně řidiče a spolujezdce, pevná (k dispozici pouze s posuvnými bočními dveřmi nákladového prostoru) (pouze pro Van)	○	○	○
Pevná boční okna v druhé řadě sedadel (pouze pro Kombi Van a Kombi)	●	●	●
Výklopná boční okna v druhé řadě sedadel (pouze pro Kombi Van a Kombi)	○	○	○
Pevná boční okna v třetí řadě sedadel na straně řidiče a spolujezdce (pouze pro Kombi)	●	●	●
Nízká střecha (H1)	●	●	●
Vysoká střecha (H2)	○/-	○/-	-
Posuvné dveře nákladového prostoru a schůdek na straně spolujezdce (nelze pro Sport)	●	●	●/-
Posuvné dveře nákladového prostoru a schůdek na straně řidiče a spolujezdce (pouze pro Van, Kombi a Kombi Van)	○	○	○/-
Posuvné dveře nákladového prostoru a schůdek na straně řidiče a spolujezdce	○	○	●
Spodní kryt motoru	○	○	○
Vzhled interiéru			
Podlahová krytina – snadno udržovatelný gumový koberec v kabině řidiče	●/□	●/□	●
Podlahová krytina – snadno udržovatelný gumový koberec v celé délce vozu (standardně pro Kombi a Kombi Van)	●/○	●/○	●
Madlo umístěno na sloupku B (standardně pro Kombi Van a Kombi)	○	○	○
Obložení stěn do poloviny výšky (standardně pro Kombi Van a Kombi)	○	●	●
Obložení stěn do plné výšky (pouze pro Van)	□	□	●
Vydávání osvědčení			
Viditelné identifikační číslo vozidla (VIN)	●	●	●

● = Standardní výbava, ○ = výbava na přání, za příplatek, □ = součást vybraných sad za příplatek. ¹⁾Nelze pro Kombi a Kombi Van. ²⁾Nelze pro Kombi.

Funkční výbava

	Base	Trend	Sport®
Baterie a elektrická výbava			
Zařízení pro start do –20°C	●	●	●
Zařízení pro start do –29°C včetně zdvojené baterie	○	○	○
Standardní alternátor 165 A	●	●	●
Zesílený alternátor 240 A	○	○	○
Zásuvka 150 W (230 V)	○	○	○
Elektrická zásuvka – 12 V v nákladovém prostoru (standardně pro Kombi)	○/●	○/●	○/●
Elektrická zásuvka – 12 V v přístrojové desce a v úložném prostoru	●	●	●
Zdvojená baterie AGM 80 Ah	○	○	○
Vnější funkční výbava			
Střešní nosič – integrovaný a skládatelný	○/–	○/–	○/–
Lapače nečistot – přední a zadní	●	●	–
Tažné zařízení; včetně systému stabilizace přivěsu TCS, 13pólová zásuvka (může být požadován tachograf) (nelze pro řadu Sport s automatickou převodovkou)	○/–	○/–	○/–
Žebřík na zadním okně (pouze se zadními závěsnými dveřmi s panty)	○	○	○
Nákladový prostor			
Bez přepážky (pouze pro Kombi Van a Kombi)	●	●	●
Přepážka – plná kovová, neprosklená bez průvlastku (pouze pro Van s jednosedadlem spolujezdce)	○	○	○
Přepážka – plná kovová s oknem bez průvlastku (pouze pro Van s jednosedadlem spolujezdce)	○	○	○
Přepážka – plná kovová, neprosklená s průvlastkem (pouze pro Van s dvojsedadlem spolujezdce)	●	●	●
Přepážka – plná kovová, s oknem a s průvlastkem (pouze pro Van s dvojsedadlem spolujezdce)	○	○	○
Odolná podlahová krytina v nákladovém prostoru (pouze pro Van)	○/□	●	●
2 upínací oka pro náklad (pouze pro Kombi L1 a Kombi Van M1)	●	●	●
4 upínací oka pro náklad (standardně u L2, volitelně u L1 pro Kombi a Kombi Van)	●	●	●
8 upínacích oka pro náklad (standardně pouze pro Van, volitelně pro Kombi M1 / Kombi Van M1)	●/○	●/○	●/○
Interiérový sklopný střešní nosič (pouze pro Van s neprosklenými zadními závěsnými dveřmi s otevíráním do 180°)	○	○	○
Ochrana nákladového prostoru – odolná podlahová krytina, obložení stěn v plné výšce (pouze pro Van)	○	○	●
Ochrana nákladového prostoru pro těžký provoz - dřevěná podlaha (pouze pro Van)	○	○	○
Sada pro zajištění nákladu (pouze Van)	○	○	○
Sada sítí pro zajištění nákladu (pouze Van)	○	○	○

● = Standardní výbava, ○ = výbava na přání, za příplatek, □ = součást vybraných sad za příplatek. *Nelze pro Kombi a Kombi Van. ®Nelze pro Kombi.

Speciální úpravy na přání

	Base	Trend	Sport®
Elektrická výbava			
Regulace otáček na 1300–3000 ot/min	○	○	○
Přídavný pojistkový panel	○	○	○
Sada přípravy majáku – spínač a kabeláž vpředu a vzadu; zahrnuje pomocný pojistkový panel (A526) a mini stropní konzolu o standardní velikosti DIN (nelze s tachografem)	○	○	○
Sada spínačů užitkového vozidla (poskytuje 3 spínače pro maják a dvě elektrické zásuvky (zahrnuje pomocný pojistkový panel (A526), sadu přípravy majáku (A606) a mini stropní konzolu o standardní velikosti DIN) (není k dispozici u kombi, nelze objednat s tachografem)	○	○	–
Konektor rozhraní s vysokými hodnotami (poskytuje řadu pevně zapojených signálů a napájení pro měniče (zahrnuje pomocný pojistkový panel (A526)) (nelze objednat se sadou spínačů užitkového vozidla (A607)) (není k dispozici u kombi M1)	○	○	–
Autobaterie Single H8 AGM	○	○	○
Jiné			
Programovatelné kontrolní zařízení autobaterie Ford – patentovaný systém programovatelného kontrolního zařízení autobaterie s 10 režimy, který je schopen chránit autobaterii vozu Ford i autobaterii třetích stran (není k dispozici s měničem napájení 230 V)	○	○	○
Měnič – systém napájení s vysokým výkonem – splňuje požadavky na velké odběry proudu vybavením vozidel dvěma autobateriemi s hlubokým cyklem vybití typu AGM (2 x 80 Ah), s alternátorem 240 A, s regulací otáček motoru a s programovatelným kontrolním zařízením autobaterie (není k dispozici s měničem napájení 230 V) (není k dispozici s automatickou převodovkou)	○	○	○
Sada přípravy výrobce nástaveb – částečné pryžové podlahové rohože, lisované částečné obložení stropu (pouze Kombi a Kombi M1)	○	○	–
Manuální zapnutí regenerace	○	○	○
Barva			
Speciální barva, k dispozici je cca 100 barev, obraťte se na prodejce pro další podrobnosti*	○	○	–

*Při objednávání je nutné zadat SVO příponu laku. Lak s SVO příponou udává vlastní barvu (černou) nárazníků, postranních lišt, krytů zrcátek a klik dveří.



Dostatek úložného prostoru

**Lahve a nápoje**

Držáky na lahve jsou umístěny po stranách palubní desky. Modely s manuální převodovkou jsou ve středové konzole vybaveny zasouvacím držákem na nápoje.

Do velkých dveřních přihrádek se vejde složka s papíry ve formátu A4 a dvoulitrová láhev na nápoj.

**Inovativní úložná řešení**

Mezi výbavu na přání patří skrytá přihrádka se 12V zásuvkou nad přístrojovým panelem nebo velká zamykatelná odkládací schránka.

**Odkládací prostor na mince a malé předměty**

Kapsy, přihrádky a háčky umožňují efektivní využití prostoru v kabině.

**Optimální úložné prostory v kabině**

Transit Custom nabízí spoustu prostoru pro všechnu vaši základní výbavu, abyste mohli pracovat snadno a efektivně.



Další kroky

**vyzkoušejte**

Navštivte prodejce užitkových vozů Ford a vyzkoušejte si vůz Ford Transit Custom sami. Vyhledejte nejbližšího prodejce užitkových vozů Ford: www.ford.cz/SBE/DealerLocator.

**sestavte**

Přizpůsobte si nový Ford Transit Custom přesně podle vašich požadavků, zjistěte jeho cenu a podívejte se, jak vypadá.

**servis**

Ať už pojedete svým novým vozem kamkoli, budeme vám stále nablízku. Společnost Ford disponuje širokou sítí autorizovaných servisů v České republice, které zajistí, že váš vůz bude vždy v nejlepším stavu. Pokud vaše nové vozidlo Ford bude někdy potřebovat opravu po havárii, centrum pro opravy havarovaných vozidel společnosti Ford je tím nejlepším místem, kde jej vrátí do stavu před nehodou a umožní mu co nejrychleji opět vyjet na silnici.

**financování**

Když přijde na financování vozu je nabídka Ford Credit optimální volbou pro soukromé osoby i podnikatele. Veškerou administrativu i odborné poradenství zajistí prodejce Ford. Úvěrové produkty Ford Credit jsou nabízeny včetně výhodného komplexního pojištění u renomovaných pojišťoven. Dáte-li přednost operativnímu leasingu Ford Lease, vyřešíte financování vašeho vozu bez nutnosti koupě. Pro více informací o našich produktech navštivte www.fordcredit.cz.

**kontakt**

Zákaznické centrum Ford 800 367 329 (800 FORD CZ).



Aplikace FordPass je novou platformou, která umožní přehodnotit váš dosavadní způsob dopravy. Prostřednictvím řady osobních, digitálních a fyzických řešení vám aplikace FordPass poskytne další možnosti mobility, abyste mohli jít ještě dále, než jste považovali za možné. Patří mezi ně funkce Live Traffic s aktuálními údaji o dopravní situaci a parkování mezi mnoha dalšími funkcemi.

Obrázky, popisy a specifikace. Tato publikace byla platná v době předání do tisku. Společnost Ford své výrobky neustále vyvíjí. Vyhraujeme si právo kdykoli změnit specifikace, barvy a ceny modelů a předmětů zobrazených a popsaných v této publikaci. Pro aktuální informace se vždy obraťte na vašeho prodejce Ford. **Výbava na přání.** Pokud je v této publikaci položka označena jako "Výbava na přání" nebo "Výbava na přání/paket" atd., vezměte na vědomí, že tato položka je za příplatek k základní ceně vozidla, pokud není výslovně uvedeno jinak. Všechny kombinace modelů a barev nemusí být dostupné. **Poznámka.** Některá vyobrazení pocházejí z předprodukčního modelu a/nebo jsou vytvořena na počítači, a v konečném provedení se může vzhled/vybavení vozidla v různých ohledech lišit. Kromě toho mohou některé vyobrazené prvky vozidel patřit do výbavy na přání. **Poznámka.** Tento katalog obsahuje jak originální příslušenství Ford, tak i celou řadu pečlivě zvolených výrobků od našich dodavatelů. **+**Všechny výrobky jiných dodavatelů podléhají záručním podmínkám příslušného dodavatele a společnost Ford za ně nenese odpovědnost. Více informací o těchto podmínkách získáte od prodejce společnosti Ford. **Poznámka.** Slovní označení Bluetooth® a loga jsou vlastnictvím společnosti Bluetooth SIG, Inc. a veškeré jejich použití společností Ford Motor Company Limited a přidružených společností je předmětem licence. Slovní označení iPod a loga jsou vlastnictvím společnosti Apple Inc. Další ochranné známky a obchodní názvy jsou majetkem příslušných vlastníků. **Poznámka.** Některé funkce asistence řidiče a bezpečnostní funkce popsané v této publikaci využívají snímače, jejichž výkonnost a spolehlivost zasláných údajů může být ovlivněna aktuálními klimatickými podmínkami.



Až tuto publikaci nebudete potřebovat, recyklujte ji, prosím.



EURO NCAP advanced
2012 Reward for Ford SYNC Emergency Assistance



EURO NCAP advanced
2012 Reward for Ford Lane Keeping Alert



Ford Assistance v České republice

V naléhavých případech vám kdekoli v České republice poskytne okamžitou pomoc linka Ford Assistance **800 100 374**.

Ford Assistance v zahraničí

Pečujeme o vás kdekoli na světě, spojte se na naše operátory na lince **+420 800 FORD CZ (+420 800 3673 29)**.

Zákaznické centrum Ford

V případech, kdy potřebujete informace, které vám výjimečně nemůže poskytnout váš dealer, nebo jednoduše chcete kontaktovat přímo Ford Motor Company, je tu infolinka Ford. Volejte, prosím, linku **800 FORD CZ**, tedy číslo **800 3673 29**.

Vydala společnost Ford Motor Company Limited, Brentwood, Essex, England. Registrována v Anglii pod č. 235446.

BJN 205879. FoE Z55E.
PN 777507/0118/3m/CZE cz

Listopad 2017.

© Ford Motor Company Limited.



Go Further